



Workshop für IT-Administratoren – Frühjahr 2026

**Sabine Mergel, Günter Stettner,
Klaus-Peter Görner**

Key Account Management und IT-Consulting

14.04.2026

Version 1.6



Admin-Workshop Frühjahr 2026

Agenda Teil 1

09:30 Uhr	Begrüßung Peter Görner, Günter Stettner
	Aktuelles, Informationen und Tipps Peter Görner, Günter Stettner
10:30 Uhr	Kommunikationspause
11:00 Uhr	Umstellungscockpit Christina Seiz, Thorsten Schürer

11:30 Uhr	Office und DATEV-Cloud Peter Görner
11:45 Uhr	Mittagspause – Gemeinsames Mittagessen
12:45 Uhr	DATEV Geschäftsplattform, MyDATEV, Rechtemanagement Oliver Wies
14:30 Uhr – 14:50 Uhr	Kommunikationspause

Admin-Workshop

Agenda Teil 2

14:50 Uhr

DATEV Kanzleimanagement
Matthias Curth, Markus Springer

15:35 Uhr

KI-Update
Sabine Mergel

15:50 Uhr

Feedback-Runde
Günter Stettner

16:00 Uhr

Ende

01. Allgemeine Informationen

Neuigkeiten

Trends

Tipps

DATEV Supportende für Windows Server 2016

Jahreswechselversion 20.0 SR 30.12.2026

Microsoft beendet den Support für Windows Server 2016 am 12.01.2027

Sicherheits-Updates werden dann nicht mehr zur Verfügung gestellt

Seit dem Service-Release November 2025 der DATEV-Programme 19.0 werden Windows Server 2016-Systeme gelb gekennzeichnet, damit unsere Kunden frühzeitig die Umstellung auf ein neues Serverbetriebssystem planen können

DATEV-Empfehlung:

- Umstellen auf Windows Server 2022 oder Windows Server 2025
- Wechsel zu Cloud-Sourcing: DATEVasp, SmartIT, PARTNERasp

Informationen: [Abkündigung von Betriebssystemen](#) 

Freigegebene Office-Versionen auf den Server-Betriebssystemen (RDS)

- Microsoft Office LTSC 2024
 - Windows Server 2022 und Windows Server 2025: **Support bis Oktober 2029**
- Microsoft 365-Apps
 - Windows Server 2022: **Support bis 10/2026**
 - Windows Server 2025: **Support bis 10/2029**

Informationen: [Microsoft Office- und Windows-Konfigurationssupport - Microsoft Lifecycle | Microsoft Learn](#) 



DATEV-Software - Auslieferungen 2026

Termine zum Download

<https://go.datev.de/myupdates> 

Herzlich willkommen bei DATEV MyUpdates

Update-Termine

 Jahresplanung 2026 herunterladen

Es kann zu kurzfristigen Änderungen kommen.

> Zukünftige Termine

> Aktuelle Termine

> Vergangene Termine

Wichtige Informationen

RZ-Status - Neuerungen

Modernisierung seit 25.03.2026

Neue Anzeige im Browser und in der App:

- Wartungen oder Störungen
- Betroffene Produkte mit Umfang der Störung
- Anwendungen, die störungsfrei laufen
- Wartungen und Störungen außerhalb der DATEV, wie bisher

Aufruf über <https://www.datev-status.de/> 



Demo

Microsoft Azure – Maschinen-Typen (1/3)

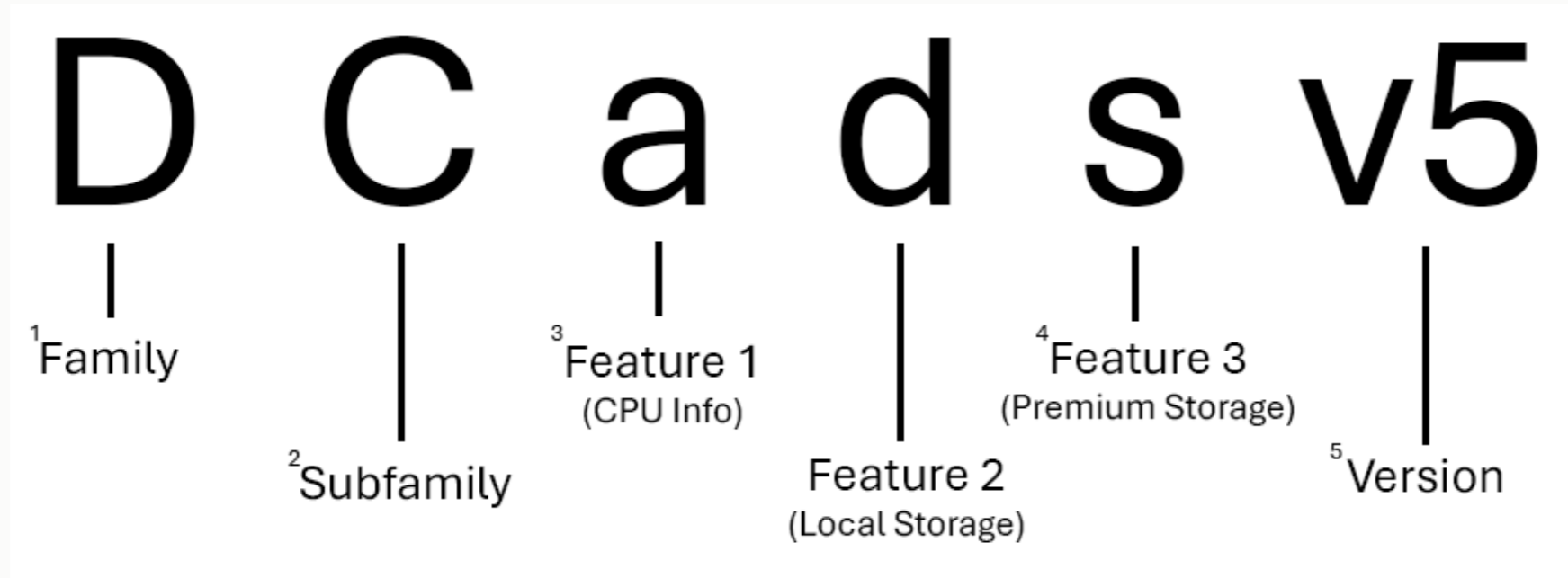

[Übersicht über VM-Größen - Azure Virtual Machines | Microsoft Learn](#)

<https://aka.ms/vmnames>

DATEV gibt keine Empfehlungen zu den Maschinentypen. Es gelten die bekannten Hinweise:

[Hardware-Voraussetzungen ... für PC-Systeme und Server-Systeme - \[0908081\]](#)

[Virtualisierung: Erfahrungen aus der Praxis - \[1080080\]](#)

Microsoft Azure – Maschinen-Typen (2/3)

[Familie] + [Unterfamilie] + [Anzahl von vCPUs] + [Begrenzte vCPUs] + [Additive Features] + [Beschleuniger-Typ] + [Arbeitsspeicherkapazität] + [Version]

Struktur der Bezeichnung (Auszug)

- **Familie** (1. Stelle, Beispiel: **D**)
 - **A** Einstiegsniveau, Entwicklung, Test, „budgetfreundlich“
 - **B** Burstfähig, verwendet Guthaben für CPU-Leistung, dyn. Anpassung bzw. Abrechnung der CPU-Leistung
 - **D** Unternehmensanwendungen, Datenbanken etc., schnellere CPUs, ausgewogenes Verhältnis zwischen CPU und RAM
 - **E** Arbeitsspeicheroptimiert, mehr RAM-Kapazität pro CPU-Kern
 - **F** Computeoptimiert, leistungsstarke CPUs, mehr CPU-Kapazität im Verhältnis zum RAM
 - **L** Speicheroptimiert, hoher Datenträgerdurchsatz
 - **N** GPU beschleunigt

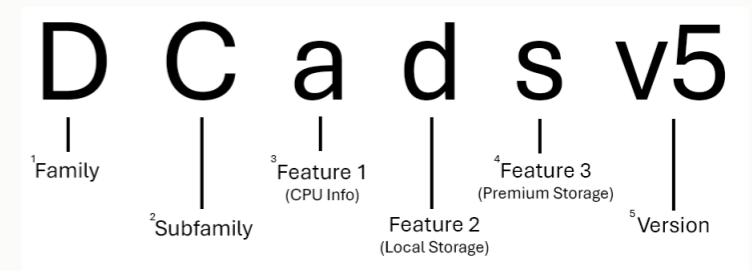

Microsoft Azure – Maschinen-Typen (3/3)

[Familie] + [Unterfamilie] + [Anzahl von vCPUs] + [Begrenzte vCPUs] + [Additive Features] + [Beschleuniger-Typ] + [Arbeitsspeicherkapazität] + [Version]

Struktur der Bezeichnung (Auszug)

- Benennungskonventionen für Azure-VM-Größen [🔗](#)
- Unterfamilie (2. Stelle, optional, Beispiel: **C**)
 - C sicherheitsorientierte Workloads
 - X High End CPU-Core-Leistung, neueste CPUs
 - D KI, Deep Learning
 - G Gaming, reaktionsfähige Benutzeroberfläche
- Funktionen 1...n (3. Stelle ff., optional, Beispiel: **a d s**)
 - INTEL-CPU (ohne Kennzeichnung)
 - a AMD-CPU
 - p ARM-CPU (**nicht** für DATEV!)
 - 16 Anzahl Cores
 - **s** Storage ist Premium-fähig
 - d Lokaler temporärer NVMe-Speicher, Latenzen und IOPS ultraschnell
- Version (letzte Stelle, Beispiel: **v5**)

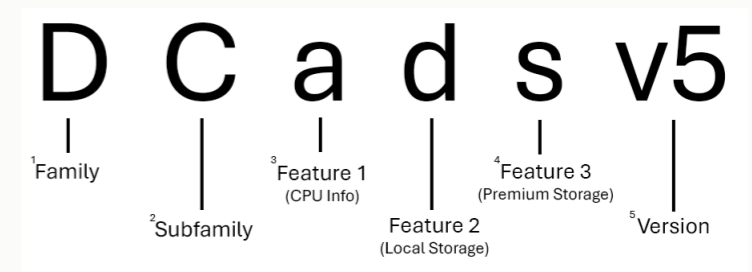

Microsoft-Azure – Auswahl Storage



[Select a disk type for Azure IaaS VMs - managed disks - Azure Virtual Machines | Microsoft Learn](#)

Smart App Control (SAC) von Microsoft

Ab DATEV Programmen 20.0: Großteil der DATEV-Anwendungen wird wegen SAC signiert sein (EXE und DLL)

SAC ist in Windows 11 integriert und ein Teil der Windows Security App. Es ergänzt klassische Virenschutzprogramme (z.B. Windows Defender) durch einen proaktiven Schutzansatz. Mögliche Schadsoftware wird vor der Ausführung gestoppt.

- SAC wird nur bei einer Neuinstallation von **Windows 11** (ab Version 22H2) **automatisch aktiviert**.
- SAC arbeitet **zunächst** im **Überwachungsmodus** – es blockiert nichts, sondern bewertet den Anwendungseinsatz.
- Wenn keine Konflikte auftreten, aktiviert sich SAC vollständig.
- Bei häufigen, legitimen Ausnahmen wechselt SAC auf Deaktiviert.
- Ist SAC einmal deaktiviert, lässt es sich nicht einfach wieder einschalten. Es bedarf einer Neuinstallation oder eines Zurücksetzens von Windows.
- SAC ist für den Consumer Markt gedacht. Das administrierbare Pendant ist **App Control for Business**.

Microsoft sieht zwei Möglichkeiten – (ein Whitelisting wurde von Microsoft abgelehnt)

- Signierung aller DLLs und EXE-Dateien - dies ist die von Microsoft bevorzugte Lösung!
- Deaktivierung von SAC und Nutzung von App Control for Business

Für den Einsatz von App Control for Business erfolgen derzeit die Analysen hinsichtlich Konfiguration und Empfehlungen

- Infos: Dokumentation von [Microsoft](#) und Statement vom [BSI](#). 



CITRIX hat die datebasierte Lizenzierung zum 15.04.2026 eingestellt

- Kunden wurden seit 15.09.2025 informiert
- Neu ist der LAS
- Kunden ohne On-Premises-Komponenten sind nicht betroffen
- Voraussetzung, Umstieg:
 - Aktualisierung auf aktuelle Version des CITRIX-Lizenzservers
 - Aktualisierung Delivery Controller (falls vorhanden)
 - Registrierung des Lizenzservers in der CITRIX-Cloud
 - Migration zu LAS, Aktivierung
- Vorhandene Lizenzen werden danach automatisch über die CITRIX-Cloud bereitgestellt
- Lokaler Lizenzserver stellt diese Lizenzen für On-Premises-Produkte zur Verfügung
- Grace Period: 720 Stunden (30 Tage)

Informationen: [Lizenzaktivierungsdienst | Citrix Virtual Apps and Desktops™ 7 2503](#) 

Voraussetzung für die Nutzung der DATEV-Cloud-Anwendungen: Basisdaten online aktivieren

Basisdaten online steht inzwischen auch für Unternehmen zur Verfügung

Für den bidirektionalen Datenaustausch vorbereiten:

- Anwendungs-Abo einrichten für Zentrale Stammdaten [1024258] 
- „Basisdaten Online“ Kürzel: DHMD

Hintergrund:

- **Aktuell** verfügbar: Bei Neuanlage eines Mandanten in DATEV Interessentenverwaltung (online) wird Mandant ebenfalls im DATEV Arbeitsplatz mit identischen Zentralen Stammdaten angelegt.
- **Zukünftig** verfügbar: Bei Änderung der zentralen Stammdaten eines Mandanten (online) wird der Mandant identisch im DATEV Arbeitsplatz geändert.

Voraussetzung: u.a. Sammler und Abo-System

Tipp 1: Intervall in RZ-Komm auf 2 Minuten einstellen für zeitnahe Änderungen

Tipp 2: Mitteilungssteuerung für Fehler und Hinweise aktivieren / nutzen

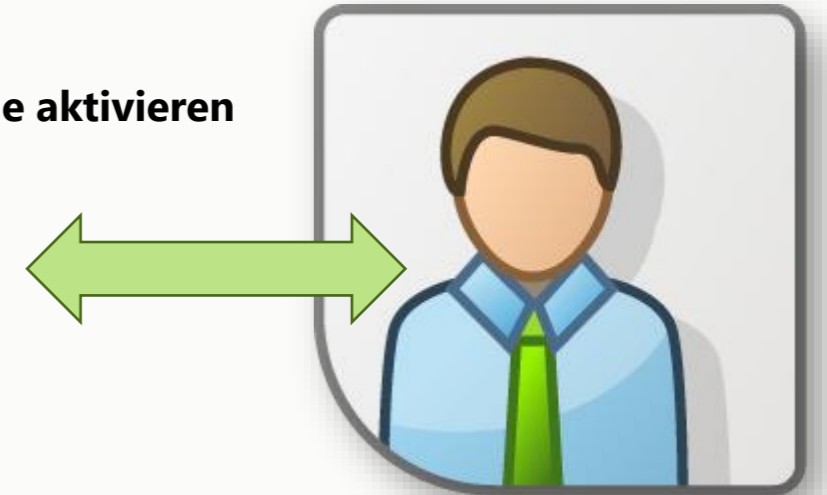

DATEV verwendet selbstsignierte Zertifikate für Computer

- DATEV-Dienste verwenden diese für die Kommunikation untereinander
- Erstellung bzw. Aktualisierung und Verteilung erfolgt automatisch während der Installation
- Jeder DATEV-Rechner kennt alle Zertifikate der Computer mit DATEV-Serverrollen (AnyDflHostingServer) und sein eigenes Zertifikat

Anzeige über „Zertifikate – Lokaler Computer“ certlm.msc

- Eigene Zertifikate
- Vertrauenswürdige Stammzertifizierungsstellen

Reparatur als Administrator über CMD

- **hostconf ServerDeinst**
- **hostconf Update**

Achtung: Bei mehreren Servern muss der Befehl am Ende nochmals für alle Systeme ausgeführt werden.

Hinweise: [DATEV-Hilfe - \[1026198\]](#) oder [DATEV-Hilfe-Center Golden Image - \[1039457\]](#) 

Rolle	AnyDflHostingServer	AnyServer	AnyClient
FatClient			X
TsClient			X
SqlClient			X
TsServer			X
LeanClient			X
LimaServer		X	
SqlServer	X	X	
DataCenterCommunicationServer	X	X	
DmsServer	X	X	
DifaServer	X	X	
GeneralAppServer	X	X	
ConfigDBServer	X	X	
DdaServer	X	X	
DatevConnectServer	X	X	

Der Mandantentyp Einzelunternehmer wird mittelfristig und schrittweise abgelöst.

- Seit August 2025 (V. 19.0): Mandantentyp Einzelunternehmer ist bei der Neuanlage standardmäßig ausgeblendet. Anlage ist aber weiterhin möglich.
- Ab August 2026 (V. 20.0): Mandantentyp Einzelunternehmer kann für neue Mandanten nicht mehr angelegt werden.
- Ab 2. Halbjahr 2026: **Bereitstellung des Umstellungsassistenten** zur Trennung bestehender Einzelunternehmer in Natürliche Person und Unternehmen.
 - Teilautomatisierung gewisser Schritte
 - Keine vollautomatische Trennung
- Entwicklung der DATEV-Cloud-Anwendungen konzentriert sich nur noch auf 2 Mandantentypen
 - Natürliche Person
 - Unternehmen.
- Cloud-Migration erfolgt jedoch inkl. des Mandantentyps Einzelunternehmer, Verwendung möglich

Informationen: [Umstellungsassistent Mandantentyp Einzelunternehmer - \[1049259\]](#) 



Umstellung von DATEV-Cloud-Anwendungen auf das DATEV-Konto - [1048601] [🔗](#)

Wichtig

Anmeldeverfahren mit DATEV-Konto verknüpfen

Aus technischen Gründen gestalten wir das Anmeldeverfahren für diese Anwendung neu. SmartCard / SmartLogin müssen bis zum **30.09.2026** mit einem persönlichen DATEV-Konto verknüpft werden. Nach diesem Zeitpunkt ist eine Anmeldung an dieser Anwendung allein mit SmartCard / SmartLogin ohne DATEV-Konto nicht mehr möglich.

Verwenden Sie den DATEV-Konto-Assistenten, um

- ein neues DATEV-Konto zu erstellen und mit Ihren Anmeldeverfahren zu verknüpfen
- oder**
- ein vorhandenes DATEV-Konto mit Ihren Anmeldeverfahren zu verknüpfen

Das dauert nur etwa 2 Minuten.

[Weitere Informationen zur Verknüpfung](#)

Jetzt verknüpfen **Später verknüpfen**

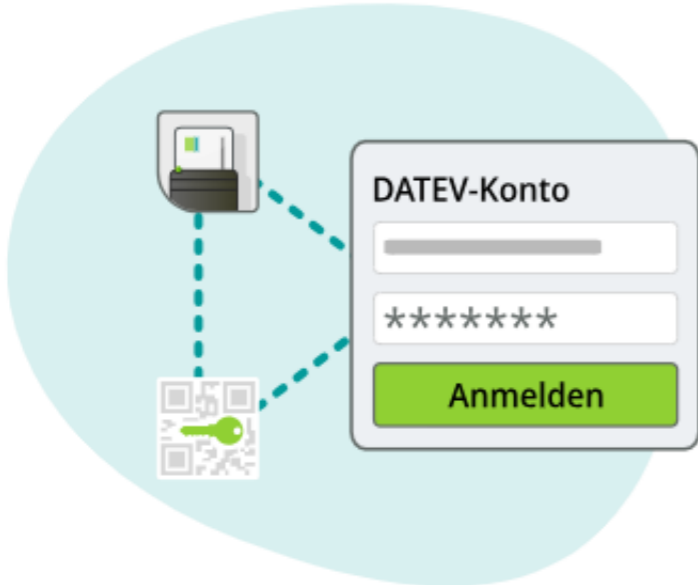

The illustration shows a smart card and a QR code on the left, connected by dashed lines to a login form on the right. The login form is titled 'DATEV-Konto' and contains a text input field, a password field with asterisks, and a green 'Anmelden' button.

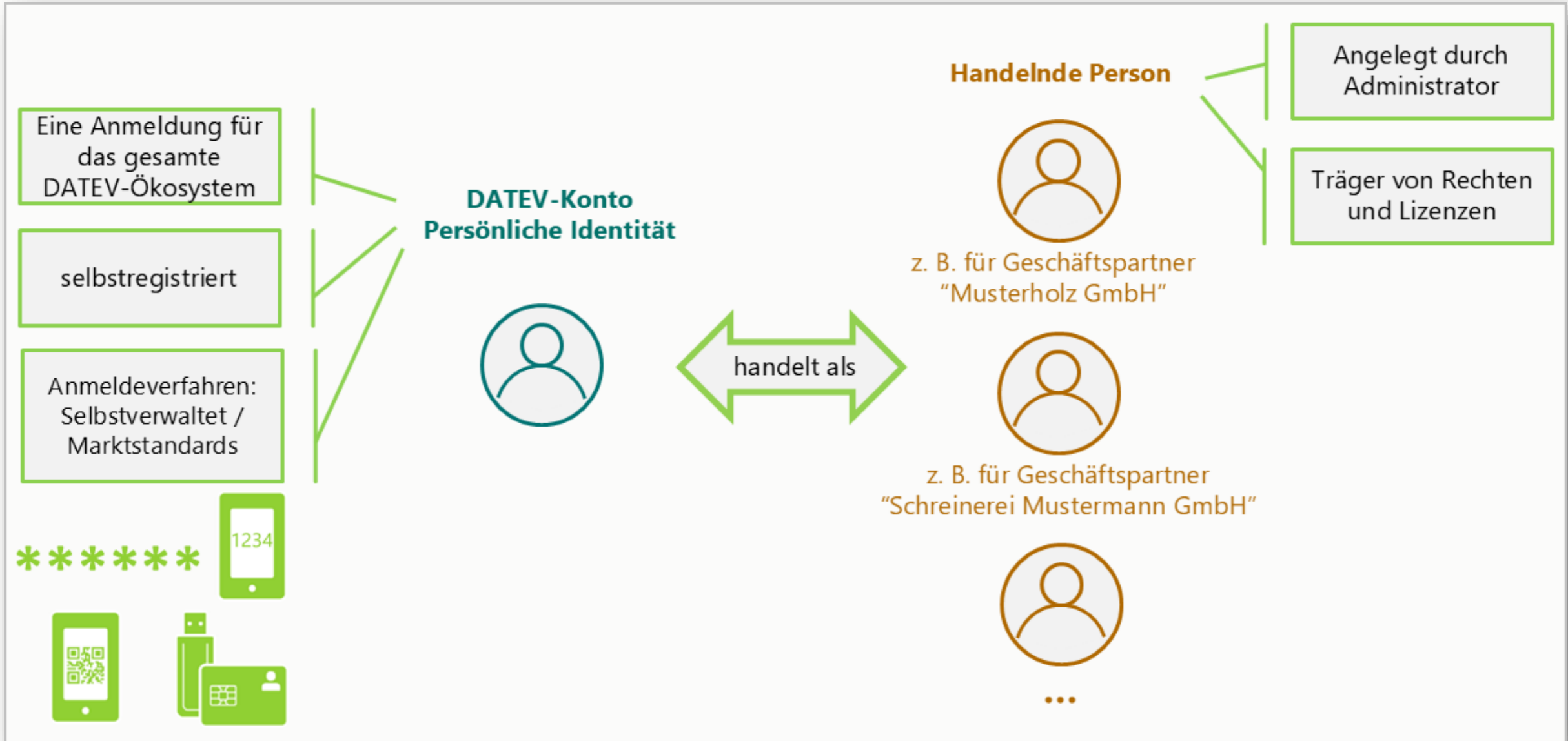

Es werden alle Medien (Smartcard, Smartlogin) der Person mit dem Konto verknüpft

Aktivierung per „Schalter“ für weitere Medien der Person kann durchgeführt werden

Deaktivierung aktuell über ein Online-Formular

Musteranschreiben zur Umstellung auf das DATEV-Konto - [1048892] 

DATEV-Konto: Umstellungsauswertung Hilfe-DB - [1048901] 

Umstellungsauswertung: <https://apps.datev.de/smartlogin-admin/#/datev-konto-report> 

Anmeldeverfahren bei DATEV <https://go.datev.de/anmeldeverfahren> 

Infos zum DATEV-Konto: <https://go.datev.de/datev-konto> 

Kontoassistent: <https://datev-konto-assistent.apps.datev.de/> 

Personen-ID per Formular

vom DATEV-Konto trennen: [Trennung Anmeldeverfahren / DATEV-Konto](#) 

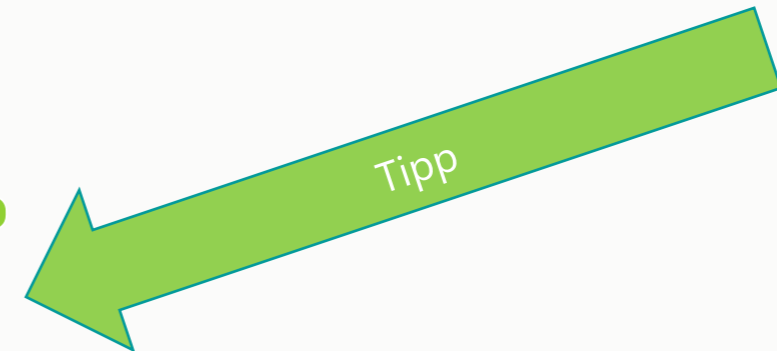

DATEV-Konto - Anmeldeverfahren verknüpfen

Umgestellte DATEV-Cloud-Anwendungen

- DATEV SmartLogin Administration
- DATEV E-Rechnungsplattform (für Kanzleien)
- DATEV Kanzleimanagement (DATEV Angebotsassistent, DATEV Interessentenverwaltung, DATEV Kanzleimanagement basis, DATEV Mandatsanbahnung, DATEV SmartExperts Kanzleiprofilverwaltung)
- DATEV-Cloud: Basisdatenverwaltung, DATEV-Cloud: Bereitstellungsassistent
- MyDATEV Kanzlei, MyDATEV Kommunikation
- DATEV Meine Steuern
- MyDATEV Portal
- DATEV Lizenz-Umstellungsassistent, DATEVasp-Serviceportal, DATEV-SmartIT-Serviceportal
- Arbeitnehmer online und weitere

Gekürzte Darstellung, ausführliche Infos: siehe Dokument 1048601

Geplante Umstellungstermine (voraussichtlich)

- **04.05.2026:** Lizenzverwaltung, Rechteverwaltung, Rechteraum-Management
- **01.06.2026:** Abschlussprüfung Prüfungsdokumentation, Abschlusskonsolidierung, Analyse und Planung, Arbeitnehmer online Cockpit, Bericht und Dokumentation, Digitale Meldekorrektur, Einspruchsgenerator, Frühwarnservice, Fördermittel-Check, KI-Werkstatt, Kreditdatenservice, LEXchat, Personal-Benchmark online, Steuervorauszahlungen, Vermögensnachfolge, Wissensplattform, DATEV-Cloud: Zuordnungsassistent, EÜR Steuern, MyDATEV Bestandsmanagement, MyDATEV Bestell- und Einrichtungsassistent, MyDATEV Mandantenregistrierung, Übersicht Zahlungsdienstleister
- **30.06.2026:** Anwendungen für Kommunen
- **2. HJ/2026:** DATEVasp
- **01.10.2026:** DATEV Unternehmen online
- **02.11.2026:** DATEV Personal / DATEV Personal plus, DATEV Service-Anwendungen

Gekürzte Darstellung, ausführliche Infos: siehe Dokument 1048601

DATEV-Konto - Link zum Verknüpfen der Mailadresse

Verwendbar, um den Anwendern vorbereitete Links zur Verfügung zu stellen

`https://datev-konto-assistent.apps.datev.de/#givenname=max&lastname=mustermann&mail=max@mustermann.de`

Beispiel: Vorbereitung in EXCEL und Einzel-Versand per Mail intern an die Mitarbeiter

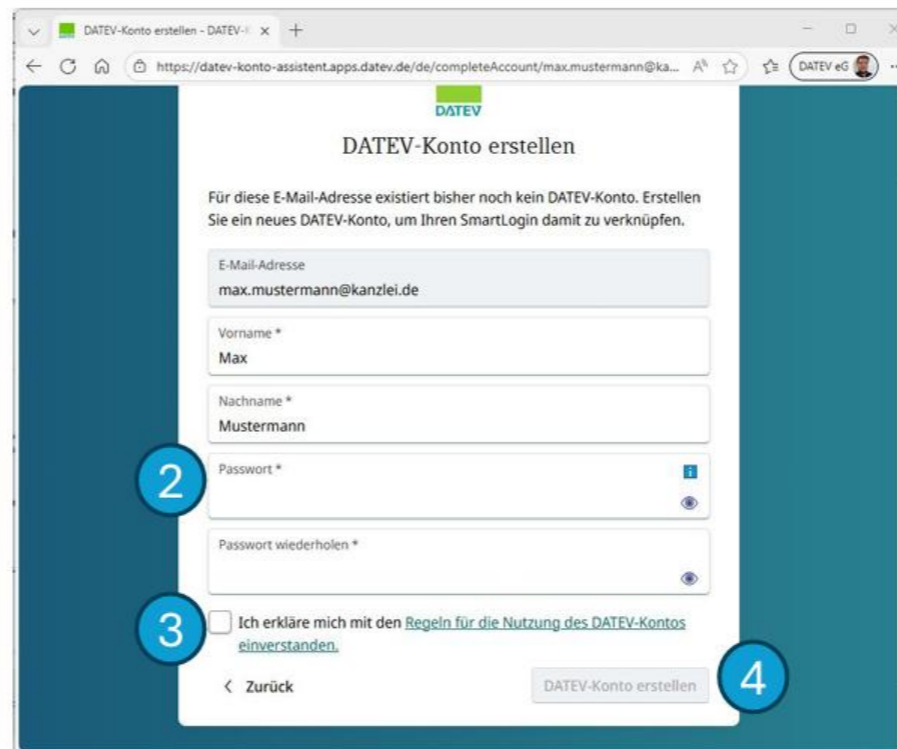
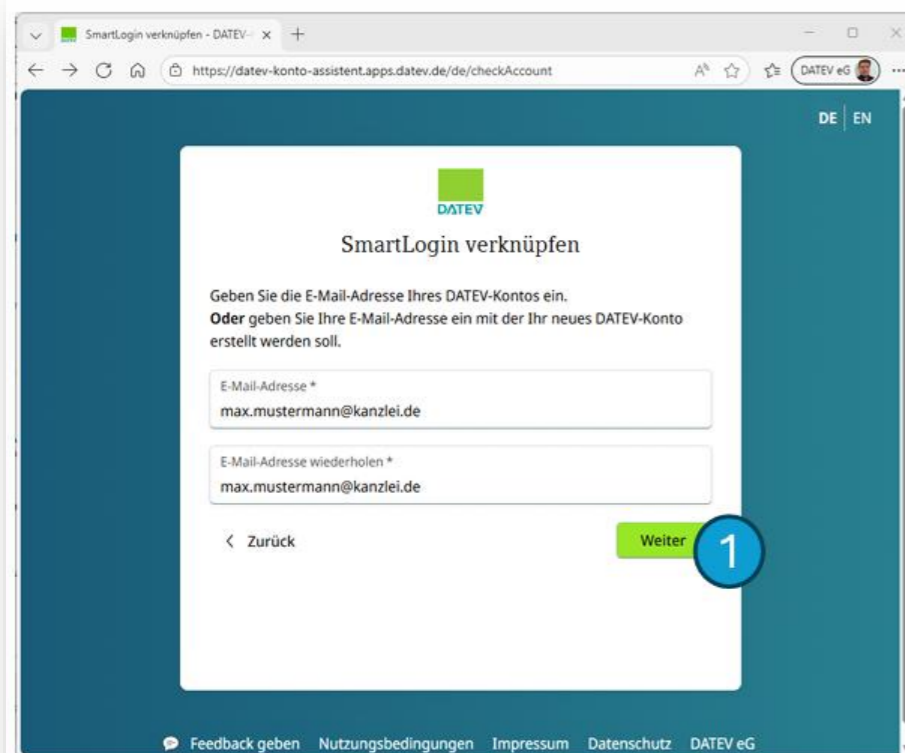

DATEV-Konto über Kommunikationsserver

Anmeldung im Netzwerk (Kommunikationsserver):

DATEV-Benutzer kann für die Anmeldung am DATEV-Konto genutzt werden.

Cloud-Anwendungen vor Umstellung auf das DATEV-Konto:

Anmeldung erfolgt automatisch mit dem DATEV-Benutzer.

Deaktivierung der automatischen Anmeldung bei Bedarf ([Dok.-Nr. 1027478](#)). 

Cloud-Anwendungen nach Umstellung auf das DATEV-Konto:

Nutzer kann entscheiden, ob er sich mit DATEV-Benutzer oder SmartCard/SmartLogin am DATEV-Konto anmeldet.

Wenn unterstützt, erscheint der Button „DATEV-Benutzer über Kommunikationsserver“.

DATEV-Benutzer muss nicht manuell mit dem DATEV-Konto verknüpft werden.

Funktioniert nur innerhalb des Unternehmensnetzwerks über Kommunikationsserver.

Außerhalb des Netzwerks:

Anmeldung nur mit SmartCard oder SmartLogin möglich.

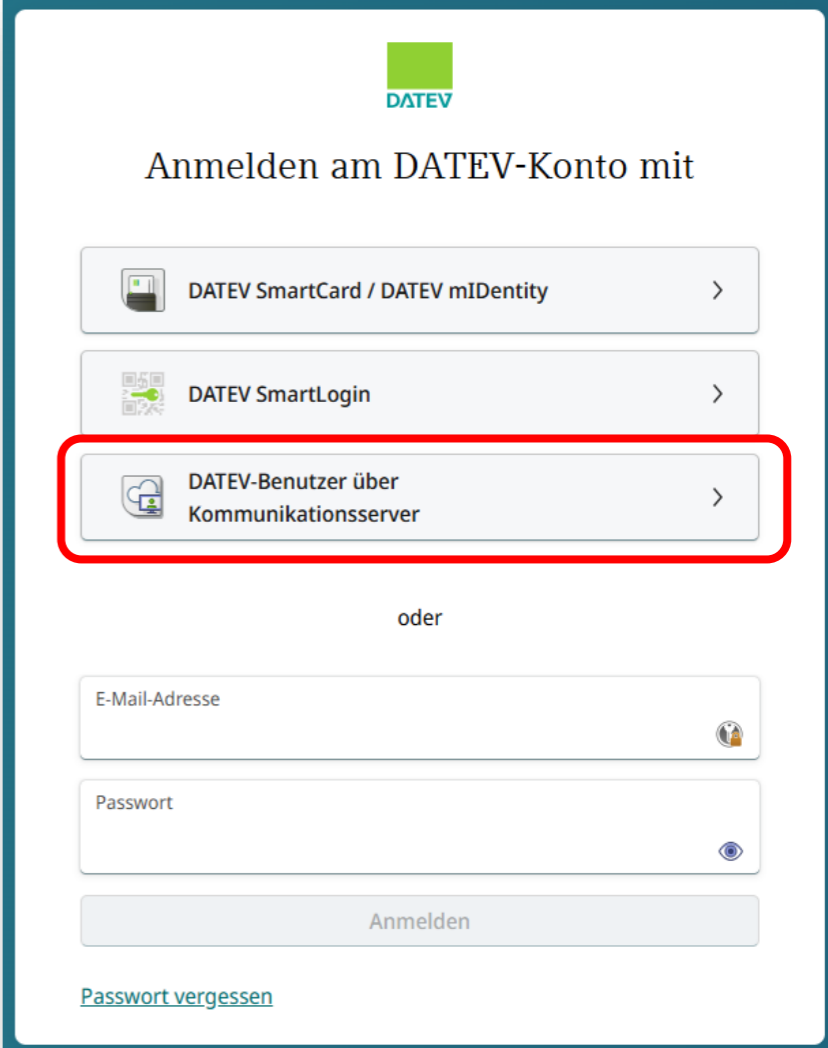

The screenshot shows the DATEV login page. At the top, there is the DATEV logo and the text 'Anmelden am DATEV-Konto mit'. Below this, there are three login options, each in a light blue box with a right-pointing arrow:

- DATEV SmartCard / DATEV miDentity
- DATEV SmartLogin
- DATEV-Benutzer über Kommunikationsserver** (This option is highlighted with a red rectangular border)

Below the options, the word 'oder' is centered. Underneath are two input fields: 'E-Mail-Adresse' and 'Passwort'. At the bottom of the form is a large 'Anmelden' button and a link for 'Passwort vergessen'.

Arbeitnehmer online - Umstellung auf Authenticator

Anmeldung zukünftig mit DATEV-Konto und 2FA

Assistent für Umstellung von SMS-TAN auf Anmeldeverfahren per Authenticator, z.B.:

- Microsoft Authenticator
- Google Authenticator
- FreeOTP
- Hardware –TOTP-Generatoren (z.B. REINER SCT Authenticator)

für Apple® iOS®, Google Android™, Windows

[Authenticator-App \(TOTP\) für die Zwei-Faktor-Authentifizierung \(2FA\) \[1022936\]](#) 

[DATEV-Konto: Microsoft Authenticator installieren und einrichten \[1027024\]](#) 

[Hilfe-Video: https://go.datev.de/sv-60269](https://go.datev.de/sv-60269) 

TOTP: Time-based-One-time Password

2FA Zwei-Faktor-Authentifizierung DATEV stellt zum 31.12.2026 die Anmeldemethode SMS-TAN im Programm DATEV Arbeitnehmer online ein.

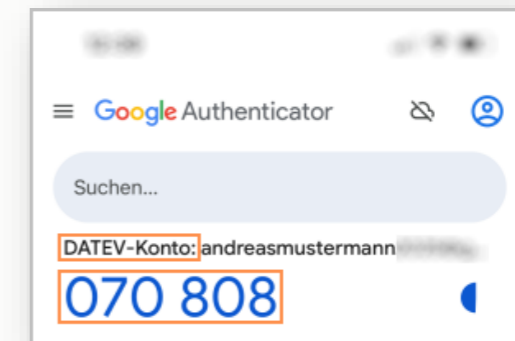
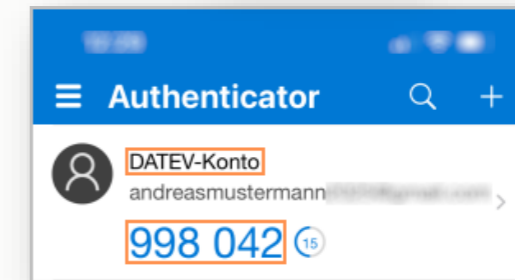

MyDATEV Portal – neues Design

The screenshot shows the MyDATEV Portal interface. At the top, there is a dark blue header bar. On the left, the DATEV logo is followed by a grid icon and the word 'Kommunikation'. In the center, the user's name '10042 · Walter Mustereder' is displayed with a dropdown arrow. On the right, there are icons for notifications, help, and user profile. Below the header, a navigation bar contains buttons for 'Dokumente', 'Unterhaltung', 'Aufgaben', and 'Freigaben'. A callout box on the left points to the grid icon, labeled 'Links: Anwendungsmenü'. A callout box in the center points to the user name, labeled 'Mitte: Mandantenauswahl'. A callout box on the right points to the notification and user icons, labeled 'Rechts: Statusinfos, Meldungen'. Below the header, a 'MyDATEV' sidebar is shown, containing a search bar and a list of application categories: 'Kanzlei' (with sub-items: Angebotsassistent, Interessentenverwaltung, Kanzleimanagement, Kanzleiprofilverwaltung), 'Unternehmen online', 'Rechnungswesen', 'Personalwirtschaft', 'Steuern', 'Wissen', and 'Service-Anwendungen'. A callout box points to this sidebar, labeled 'Anwendungsmenü'. In the center, the text reads: 'Aufruf: apps.datev.de/mydatev' and 'Neuer Designstandard für ein einheitliches Benutzererlebnis'. Below this, a list of features is provided: 'Neue Anwendungsmenüs', 'Globale Navigationsleiste', 'Effiziente Navigation', 'Einheitliche Bedienmuster', and 'Integration erfolgt sukzessive in alle Clouduanwendungen'.

Links:
Anwendungsmenü

Mitte:
Mandantenauswahl

Rechts:
Statusinfos, Meldungen

Aufruf: apps.datev.de/mydatev

Neuer Designstandard für ein einheitliches Benutzererlebnis

- Neue Anwendungsmenüs
- Globale Navigationsleiste
- Effiziente Navigation
- Einheitliche Bedienmuster
- Integration erfolgt sukzessive in alle Clouduanwendungen

Anwendungsmenü

Pilotierung hat begonnen

Infos zu Pilotierungen: pilot.datev.de 

Pilotphase geplant vom 31.03.2026-30.06.2026 (aktuell keine freien Plätze)

Die MyDATEV App sendet Push-Mitteilungen auf das Smartphone, um über neue **Unterhaltungen, Aufgaben, Freigaben** und **Dokumente** zu informieren.

Sie ermöglicht zudem den direkten **Upload von Belegen** in Zielanwendungen wie DATEV Unternehmen Online und bietet einen schnellen **Zugang zum MyDATEV Portal**.

Zielgruppe: ausschließlich **Mandanten**, Voraussetzung ist der Einsatz von MyDATEV Kanzlei.

Hinweis (unabhängig von der App):

Für Testszenarien in Verbindung mit MyDATEV kann man sich Testmandanten anlegen. Dabei gelten einige Besonderheiten.

[Testmandant einrichten für MyDATEV Kommunikation - \[1039631\]](#) 

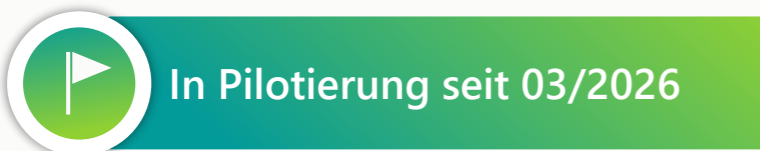

Der Weg in die Cloud – Webseite jetzt auch für Unternehmen

Portfolioentwicklung bei DATEV

- Zentrale Einstiegsseite für den Cloud-Umstieg
- Entwicklungsstand
- Aktuelle Informationen
- Hinweise zur Vorbereitung

go.datev.de/portfolioentwicklung 

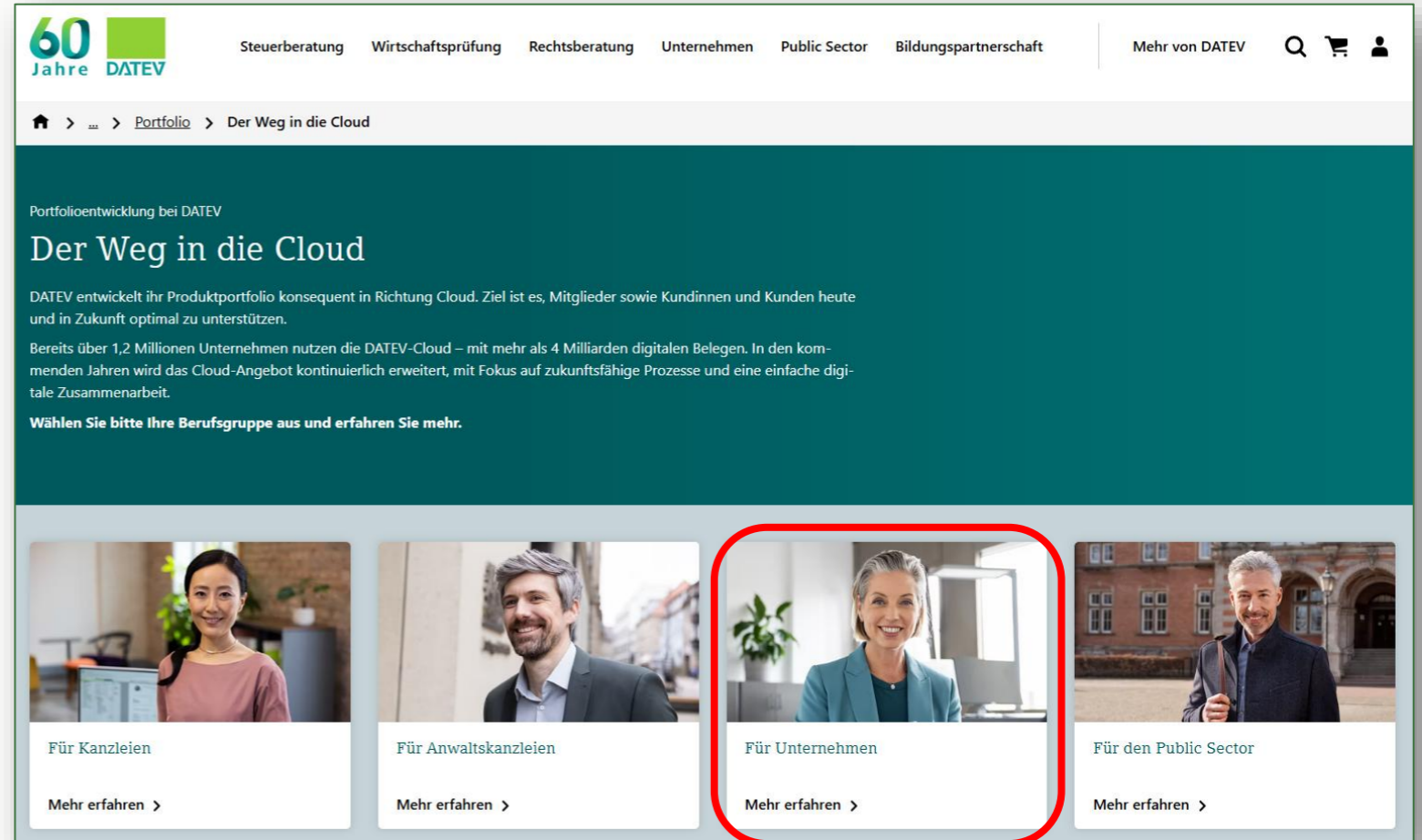

The screenshot shows the DATEV website page titled "Der Weg in die Cloud". The page features a navigation bar with the DATEV logo and menu items: Steuerberatung, Wirtschaftsprüfung, Rechtsberatung, Unternehmen, Public Sector, and Bildungspartnerschaft. Below the navigation bar, there is a breadcrumb trail: Home > Portfolio > Der Weg in die Cloud. The main content area has a dark teal header with the title "Der Weg in die Cloud" and a sub-header "Portfolioentwicklung bei DATEV". The text below the header states: "DATEV entwickelt ihr Produktportfolio konsequent in Richtung Cloud. Ziel ist es, Mitglieder sowie Kundinnen und Kunden heute und in Zukunft optimal zu unterstützen. Bereits über 1,2 Millionen Unternehmen nutzen die DATEV-Cloud – mit mehr als 4 Milliarden digitalen Belegen. In den kommenden Jahren wird das Cloud-Angebot kontinuierlich erweitert, mit Fokus auf zukunftsfähige Prozesse und eine einfache digitale Zusammenarbeit. Wählen Sie bitte Ihre Berufsgruppe aus und erfahren Sie mehr." Below this text, there are four cards representing different professional groups: "Für Kanzleien", "Für Anwaltskanzleien", "Für Unternehmen" (highlighted with a red border), and "Für den Public Sector". Each card includes a "Mehr erfahren >" link.



DATEV

**Neue Version
DATEV Belege online &
Modernisierter
Kontoumsatzprozess**

14.04.2026

Stand: 16.03.2026

Neue Version DATEV Belege online



- **Aufgabengeführte Startseite und aktive Hinweise** bei der Dokumentbearbeitung für den „DUo Standard-Anwender“
- **Geschäftspartnermanagement** (autom. Anlegen, Pflegen und Aktualisieren von Geschäftspartnern)
- **Volltextsuche**
- **Englische Sprache** und Oberfläche möglich
- Nutzung des **Automatisierungsservice Rechnungen / Bank**
- **Neue Ansicht Kontoumsätze** (Voraussetzung: Teilnahme an Pilotphase Modernisierte Kontoumsatzprozesse in Bank online)

 In Pilotierung seit 02/2024

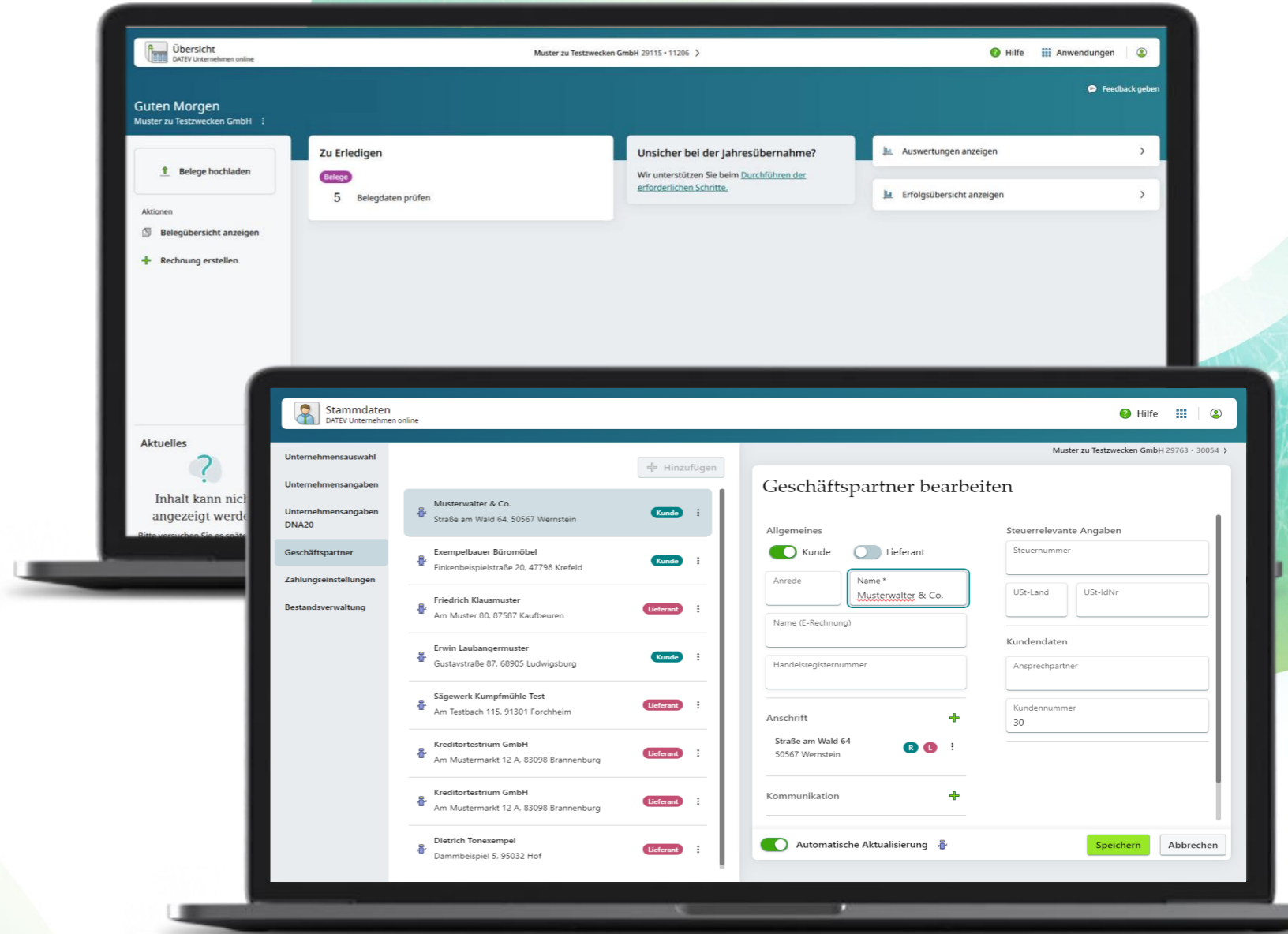

Neue Version DATEV Belege online - Volltextsuche

Dokumente komfortabel durchsuchen

- **Dokumente** können nach **Textinhalten/Volltext** wie Artikelbezeichnungen, Lieferadressen und Co. durchsucht werden
- **Schnelleres** finden von Dokumenten
- Funktion ist **ausschließlich** in der neuen Version Belege online verfügbar!

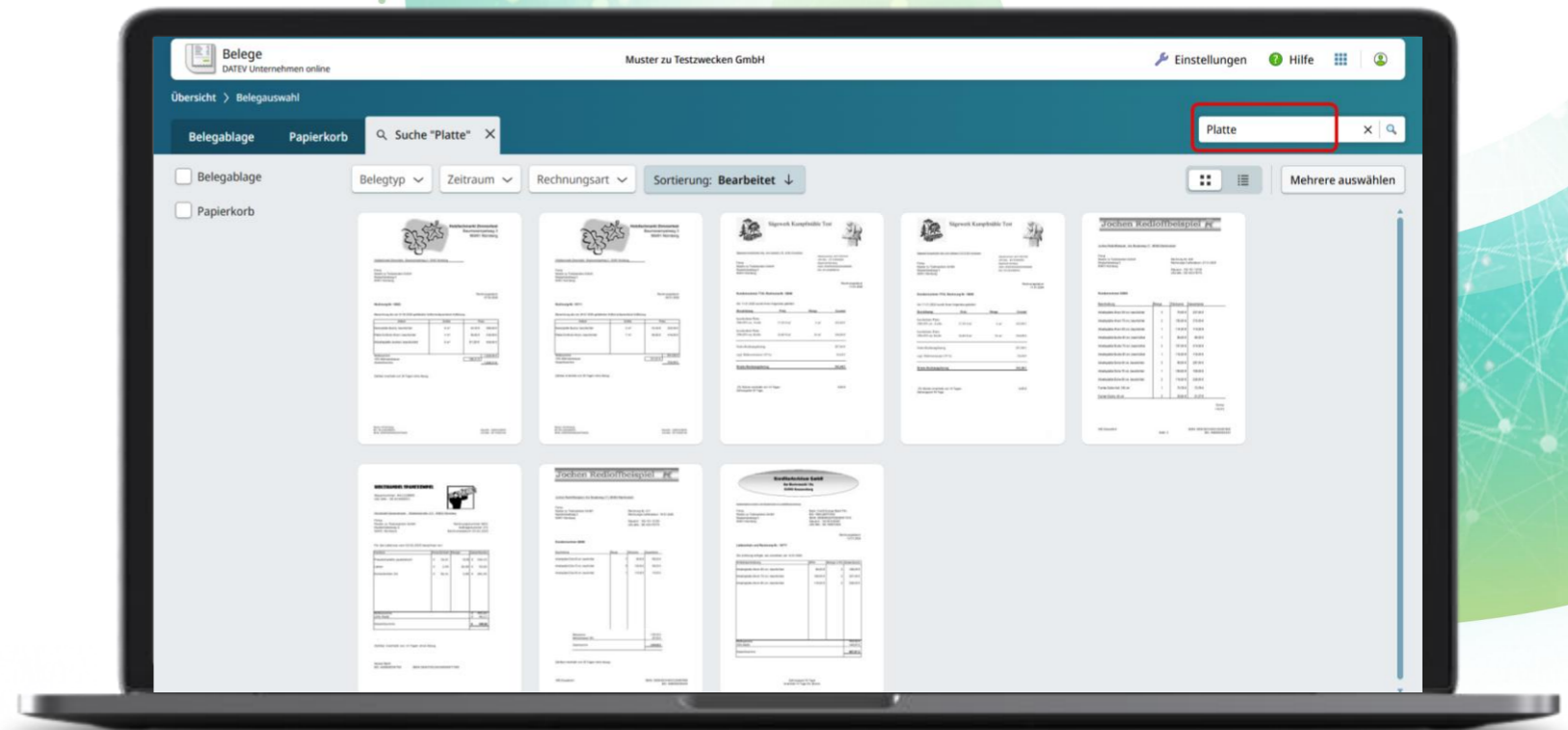

 In Pilotierung seit 02/2024

DATEV Bank online – modernisierter Kontoumsatzprozess



Vereinfachte Payment Prozesse mit neuer technischer Basis

- **Übersichtliches Design** mit dem Fokus „Einfache Benutzung für unsere Anwender“
- **Bankkontoübergreifende** Anzeige und Suche
- **Sperre von Lohnkontoumsätzen**
- **Kategorisieren mit Schlagwörtern**
- Darstellung in Listen- und Tabellenansicht
- **Protokoll** zum Kontoumsatz
- **Tagesaktueller Saldo** zum Konto
- gleichbleibender Buchungsprozess in Verbindung mit Kanzlei-Rechnungswesen (inkl. Bankbuchen digitale Belege zuordnen)

Freigabe im Mai 2026 für Neuanwender

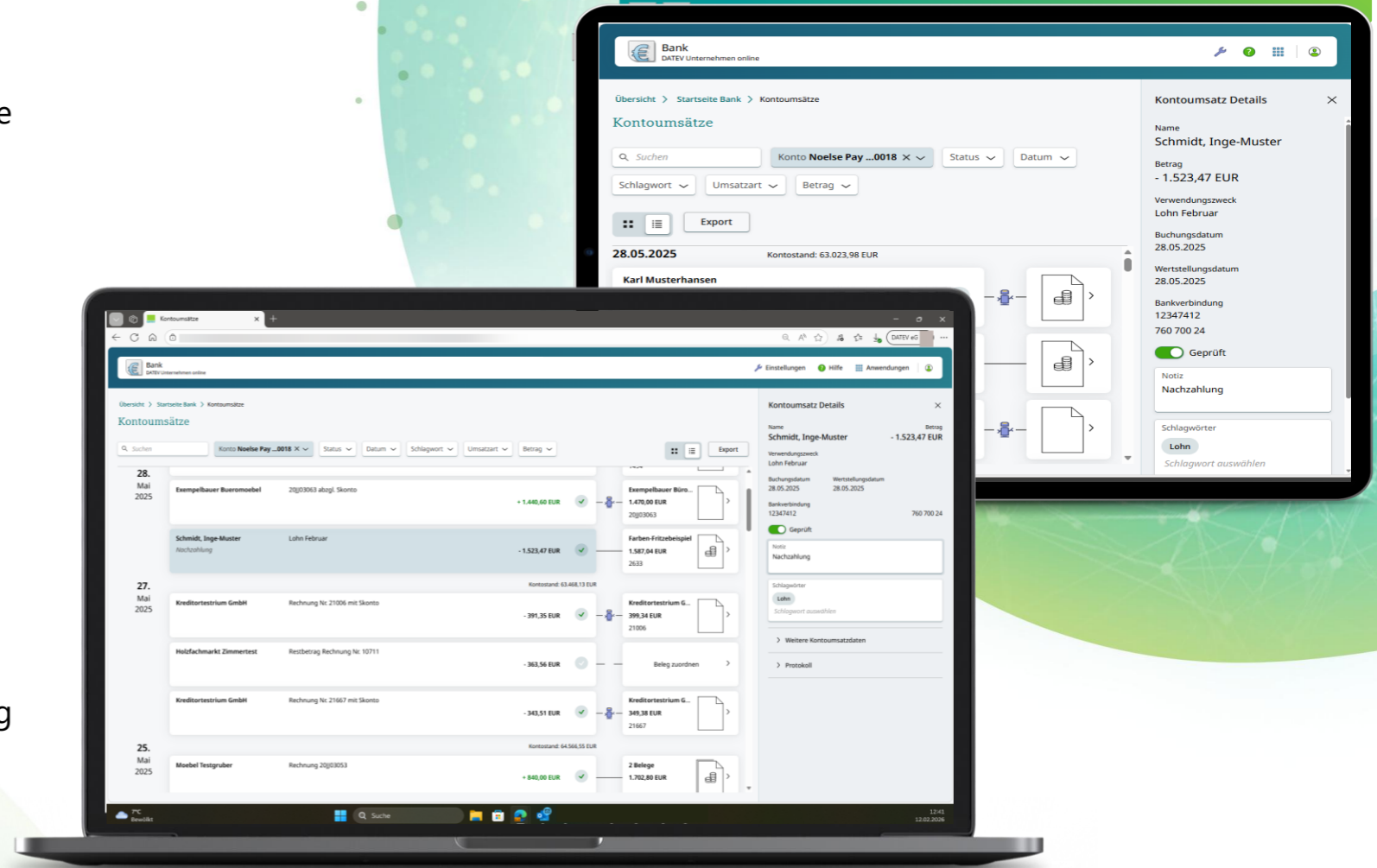

In Pilotierung ab 05/2025

Neue Version DATEV Belege online i. V. m. Digitalem Belegbuchen

Digitales Belegbuchen

- **Alle Anmeldeverfahren** werden unterstützt
- Anlegen/Pflegen von **Ablagestrukturen nicht mehr notwendig!**
- Status „**Zu buchen**“ ersetzt Posteingang
- Neuer Status „**Nicht buchungsrelevant**“
- Neue **Filter- und Suchmöglichkeiten**, wie z.B. Leistungsdatum

Ausblick Mehrwert:

- S/H-Kennzeichen in Rechnungswesen ändern



In Pilotierung seit 02/2024

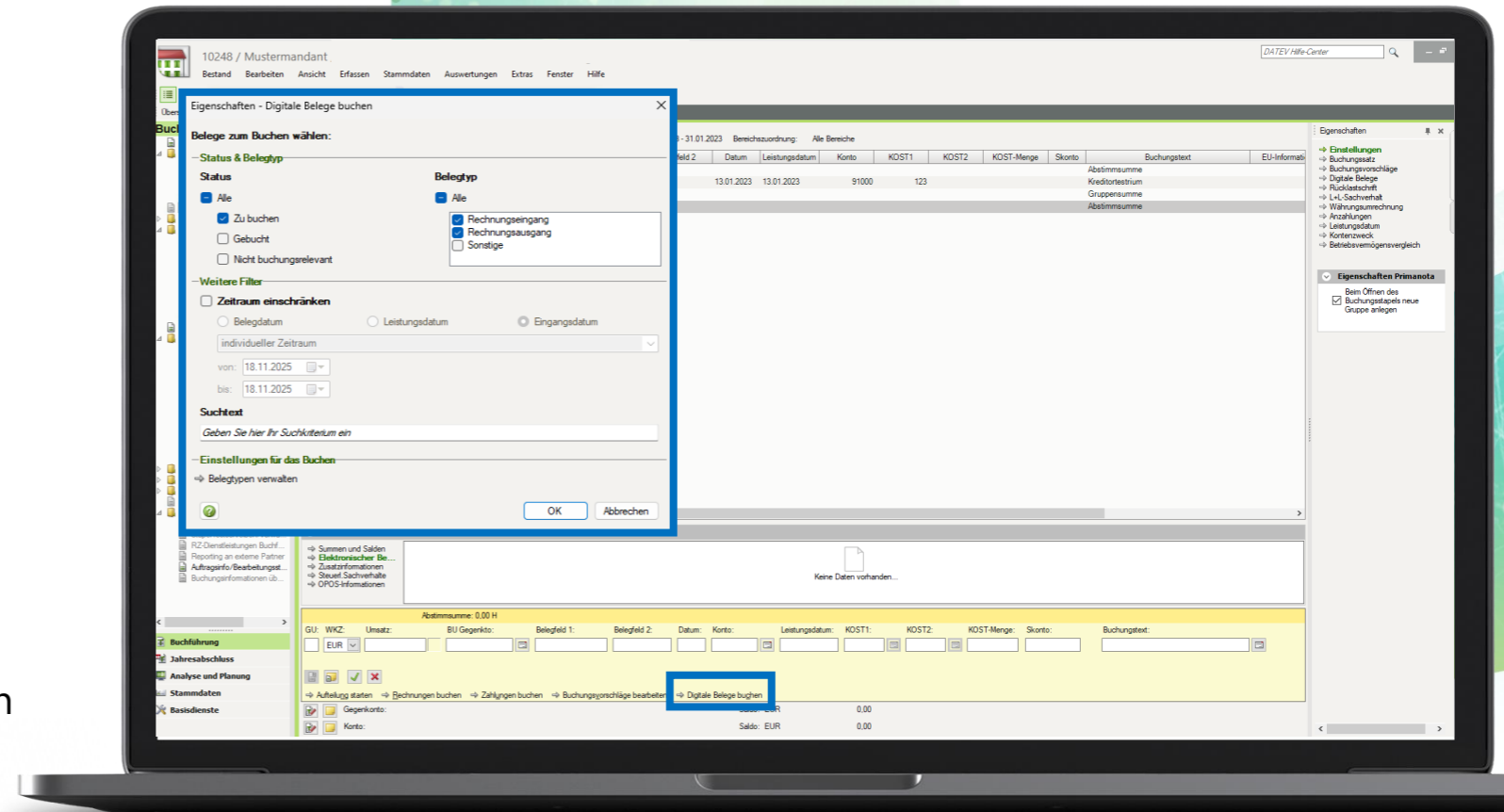

Zielgruppe für erste Freigabeversion

geplant
Mai 2026

Paket 1 – Der Digitalisierer – Neue Version Belege

- **Bereitstellung** von Belegen über die gängigen Module in Unternehmen online (E-Rechnungspostfach, Upload Mail, usw.)
- **Schnelles Finden von Belegen mit der Volltextsuche***
- **Automatisches Anlegen & Aktualisieren** von Geschäftspartnern*
- **Aufgabengeführte Belegbearbeitung mit Belegdaten***
- **Modernisierte Kontoumsatzprozesse** mit übergreifender Suche
- Bereitstellung von **Auswertungen** zur Finanzbuchführung
- **Automatisierungsservices (ASR**, ASB)**
- Bereitstellung von **Belegbildern** über den **Belegbilderservice** → [Übersicht der Softwarehersteller](#)
- Bereitstellung von **Buchungssätzen** mit **Belegbildern** über den **Buchungsdatenservice** → [Übersicht der Softwarehersteller](#)

Q4/2026

Paket 2 – Der aktive DUo-Nutzer – Standard

- **Zahlprozess** über Bank online
- Rechnungsprüfung mit der **Belegfreigabe online (comfort)**
- Rechnungserstellung mit **Auftragswesen next**
- Kassenerfassung mit dem **Kassenbuch online**
- Nutzung von **eigenen, individuellen Belegtypen** zur detaillierten Vorsortierung der Belege

* **Mehrwerte ausschließlich in der neuen Version Belege online**

ab 2. HJ 2027

Paket 3 – Der Vorkontierer & Überwacher – **Erweitert**

- **Umfangreiche Belegbearbeitung** und Vorkontierung (**Sachkonto**) der Ein- und Ausgangsrechnungen
- **Übersichtliche Zahlliste** zur Verwaltung der offenen Rechnungen
- Bereitstellung von **Buchungsvorschlägen** mit **Belegbildern** an den Steuerberater über **Rechnungsdatenservice oder DATEV XML-Schnittstelle online** → [Übersicht der Softwarehersteller](#)

Die Nutzung des **Automatisierungsservice Rechnungen in Kombination mit Belege online – **Erweitert** ist nicht möglich

Was wollen wir mit der neuen Version erreichen?



**Stabile technische
Basis schaffen**



**Prozessorientierteres,
kollaboratives
Arbeiten stärken**

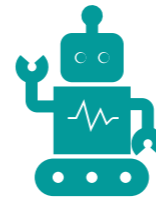

**Aktivität der
Anwender durch
Mehrwerte steigern**



**Komplexität
reduzieren**

Neuerungen DATEV Programme 20.0B (Pilotierung) Steuern Basis 15.0A – Steuern Onlinedaten

Neuerungen aufgrund Pilotierung Steuern Onlinedaten: [🔗](#)

Automatische Einrichtung des Datenpfads **DATEV_STEUERN_ONLINEDATEN**

- **Möglichkeit** zur Übertragung der Steuerbestände *) aus den DATEV Steuerprogrammen **für eine Online-Datenhaltung** in die DATEV-Cloud
- Lokal installierte (On-Premises) DATEV Steuerprogramm bleibt
- **Datenhaltung** erfolgt nach der Übertragung **in der DATEV-Cloud**.
- Nutzung der Steuerbestände in der DATEV-Cloud zukünftig durch weitere DATEV-Cloud-Lösungen
 - z.B. DATEV Bescheidmanagement
 - Grundlage für die Migration in die zukünftigen DATEV-Cloud Steuerprogramme

*) Körperschaftsteuer, Kapitalertragsteuer, Umsatzsteuer, Gewerbesteuer, Einkommensteuer, Einkommensteuer beschränkte Steuerpflicht, Antrag auf Lohnsteuer-Ermäßigung, Gesonderte- und einheitliche Feststellung, Erbschaft- und Schenkungsteuer, Betriebs- und Anteilsbewertung)

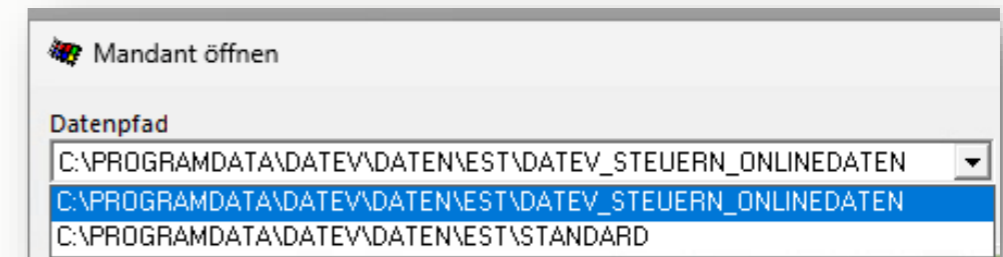
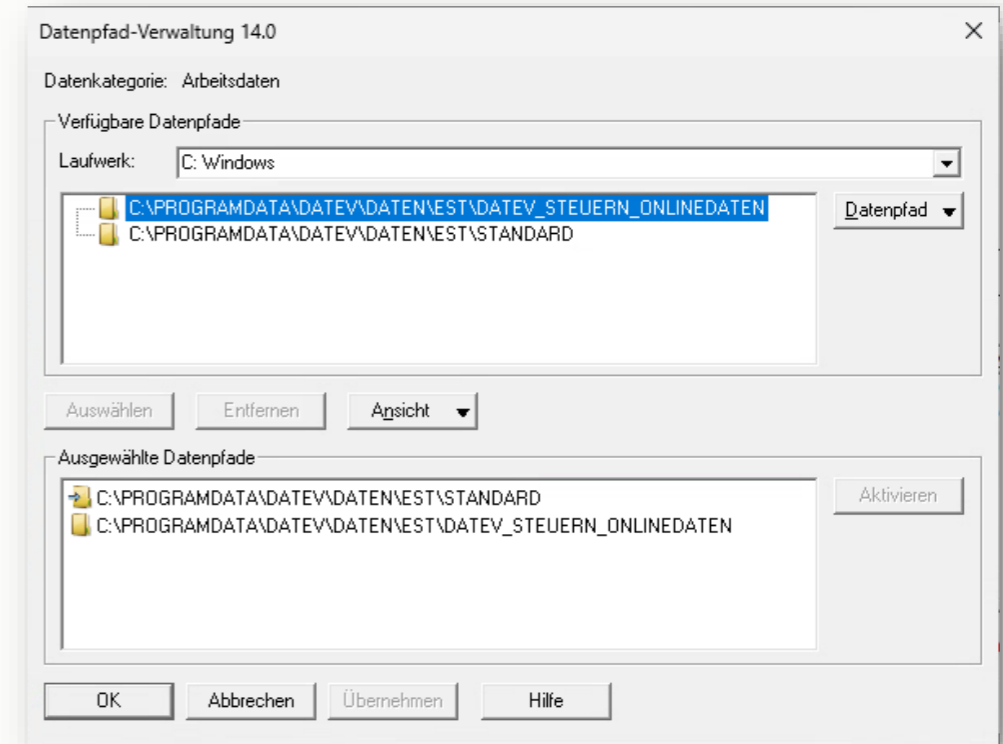

Neuerungen DATEV Programme 20.0B

Steuern Basis 15.0A – Steuern Onlinedaten

An welcher Stelle müssen Datenpfade angelegt werden, oder erfolgt das automatisch?

- Die Datenpfadanlage erfolgt automatisch bei allen Steuerprogrammen mit Installation der DATEV-Programme 20.0
- Ob der Datenpfad schon genutzt wird oder nicht kann aktuell noch selbst entschieden werden.

Können mehrere Online Datenpfade angelegt werden z.B. für Niederlassungen?

- Es gibt nur einen Datenpfad online pro Steuerart

Wenn es nur einen online Datenpfad geben sollte, wie steht es da um die Performance?

- Es wird empfohlen, Datenbestände schrittweise und nicht alle auf einmal über den Umstellungsdialog in die DATEV-Cloud zu übertragen und große Bestände vorerst noch nicht umzustellen.

Legen die Kunden pro Steuerart einen Datenpfad an?

- Der Datenpfad wird pro Steuerart automatisch angelegt

Werden die Daten dann dauerhaft gespeichert wenn sie in der Cloud sind oder ist noch etwa zu tun?

- Die Datenhaltung auf dem Datenpfad DATEV_STEUERN_ONLINEDATEN ersetzt künftig die lokale Datenhaltung für die aktuell in OnPremise geführten Veranlagungszeiträume.
- Für nicht mehr bearbeitbare Veranlagungsjahre wird voraussichtlich ein Archivservice bereitgestellt.
- Steuern next arbeitet zukünftig ohne Datenpfade.

Neuerungen DATEV Programme 20.0B

Steuern Basis 15.0A – Steuern Onlinedaten

Bisher wird mit individuellen Datenpfaden gearbeitet und Daten, die nicht oder nicht so häufig benötigt werden auf einen gesonderten Datenpfad ausgelagert. Ist das weiterhin möglich?

- Die Aufteilung der Bestandsdaten auf mehrere Datenpfade sollte vermieden werden.
- Daher stehen im Mandanten-Manager ab der Pilotierung der DATEV-Programme 20.0 Funktionen im Zusammenhang mit dem Online-Datenpfad nur noch zur Verfügung, wenn z. B. alle Jahre ausgewählt sind. [DATEV Steuern Onlinedaten - Funktionen im Mandanten-Manager - DATEV Hilfe-Center](#) 
- Perspektivisch wird in der Cloud ohne Datenpfade gearbeitet.
- Szenarien, die aktuell über mehrere Datenpfade abgedeckt sind, werden zukünftig in Steuern NEXT über neue Prozesse unterstützt.

Gibt es Auswertungsmöglichkeiten, wo die Datenpfade bisher lagen für die Bereinigung?

- Ja, CDBTool (Aufruf über Windows-Suche)

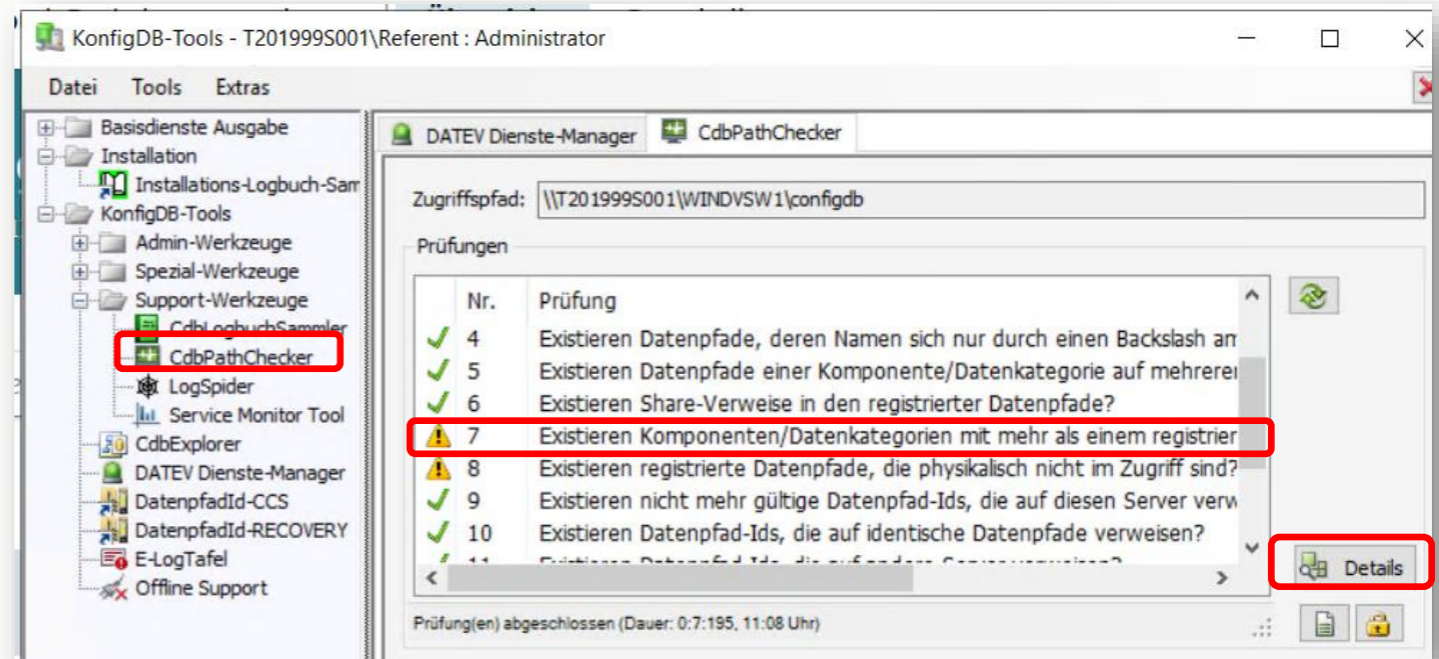

Evtl. Änderung bei der Benennungspflicht für Datenschutzbeauftragte (DSB)

Regierung plant im Rahmen von weiteren Maßnahmen zum Bürokratieabbau evtl. die Streichung des § 38 BDSG zum Jahreswechsel 2026/2027

- Damit würde die Pflicht zur Benennung eines DSB ab **20 Personen entfallen** und
- sich „**nur**“ **noch direkt aus Art. 37 DS-GVO** ergeben (d. h. wenn Kerntätigkeit eine umfangreiche, regelmäßige und systematische Überwachung von Personen erforderlich macht oder wenn Kerntätigkeit in umfangreicher Verarbeitung besonderer Kategorien von Daten oder Daten über strafrechtliche Verurteilungen und Straftaten liegt)

Konsequenz:

- Viel **weniger Unternehmen müssen** eine(n) DSB benennen

Aber:

- Alle (anderen) **Datenschutz-Pflichten** (u. a. zur Information, Dokumentation, zu Mitarbeiterschulungen, Umgang mit Datenpannen, Betroffenenrechten und risikobasierter Bewertung von Schutzmaßnahmen sowie ggf. Datenschutz-Folgenabschätzungen etc.) **gelten auch bei Wegfall des § 38 BDSG unverändert weiter!**

DATEV Rechnungsdaten online

Volle Transparenz über Ihre DATEV-Rechnungen – digital & auswertbar

[DATEV Rechnungsdaten online](#)

Eine **DATEV-Service-Anwendung**, mit der Sie Ihre **DATEV-Rechnungen digital einsehen, analysieren und verwalten** – jederzeit, transparent und ohne Papier.

Ihre Vorteile auf einen Blick

✓ Maximale Kostentransparenz

- Anzeige der DATEV-Rechnung **bis auf Einzelpositions-Ebene**
- Mehr Informationen als auf der Papierrechnung (z. B. Mandanten- und Produktdetails)

✓ Professionelle Rechnungsanalysen

- Auswertungen nach **Mandant und Produkt**
- **Zeitvergleiche bis zu 24 Monate**, inkl. Vorjahresvergleich
- Übersichtlicher Kostenverlauf pro Monat

✓ Digital & papierlos

- **PDF-Abruf der DATEV-Rechnung**
- Umstellung vom Postversand auf **Online-Zustellung**

✓ Weiterverarbeitung & Controlling

- **Download der Rechnungsdateneinzelsätze**
- Export für **kanzleiinterne Auswertungen und Controlling**

✓ Service & Verwaltung inkl.

- Abruf von **Rückvergütungen**
- Pflege von Bankverbindung & Benachrichtigungen
- Transparenz über **Software-, Hardware- und SmartCard-Verträge**



Der Weg in die Cloud mit Hilfe des DATEV Umstellungscockpits

IT-Adminworkshop

April / Mai 2026



Ihre Referent:innen – das zentrale Umstellungsteam



Christina Seiz



Thorsten Schürer



Regina Ruppel





Schrittweise

Für jede Anwendung erhalten sie eine oder mehrere (Bestandsumstellungen) Chargen, es gibt keinen Big Bang.



Planbar

Sie werden frühzeitig, kundenindividuell und produktspezifisch über ihre Charge informiert.



Konsequent

Eine Umstellung muss in dem für Sie vorgegeben Zeitraum erfolgen. Wir prüfen die Eignung kundenindividuell.

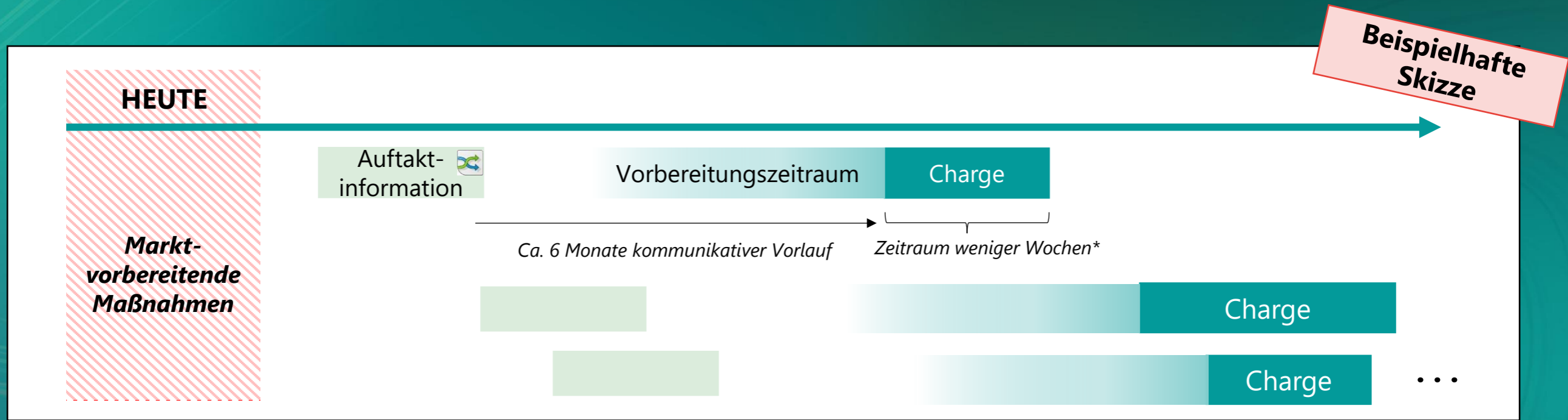

*Die Dauer einer Charge richtet sich nach der Komplexität der Umstellung.

Der Weg zur optimalen Charge

Die kundenindividuelle Charge ist das Ergebnis eines mehrstufigen Prozesses

1

Datenübermittlung

Mit den von Ihnen übermittelten Programmstatistikdaten/ Produktdaten Umstellungscheck* erhalten wir Informationen zur ihrer individuelle Programmnutzung (z. B. Bestandsinformationen, aufgerufene Funktionen). Die Daten werden automatisch erhoben und werden ausschließlich für den Zweck der Portfolioentwicklung ausgewertet.

2

Prüfung der Umstellungsfähigkeit

Anwendungsspezifischer Abgleich ihres kundenindividuellen Nutzungsszenarios mit dem Funktionsumfang der Cloudversion. Bei Übereinstimmung sind sie umstellungsfähig.

3

Chargentool

Anwendungsübergreifende Konsolidierung und intelligente Einteilung in konkrete Chargen mithilfe eines **KI-gestützten Optimierungstool**. Jeder Kunde jeder Anwendung wird individuell unter Berücksichtigung zahlreicher Faktoren eingeteilt.

4

DATEV Umstellungscockpit

Produktübergreifendes Informationsportal und kundenindividuelles Navigationssystem durch die Umstellungsprozesse

**Es handelt sich um eine Unterkategorie mit separater Datenhaltung zu den regulär zustimmungspflichtigen Programmstatistikdaten, siehe Übertragung von Konfigurations-, Nutzungs- und Produktinformationen*

DATEV Umstellungscockpit als produktübergreifendes Informationsportal sowie Navigator durch die Umstellungsprozesse

- Übersicht zu allen anstehenden, laufenden und abgeschlossenen Umstellungen
- Information zu Umstellung und Produkt
- Klare Aufstellung der vorbereitenden Schritte → Checkliste
- Termin- und ereignisgesteuerte Benachrichtigungen

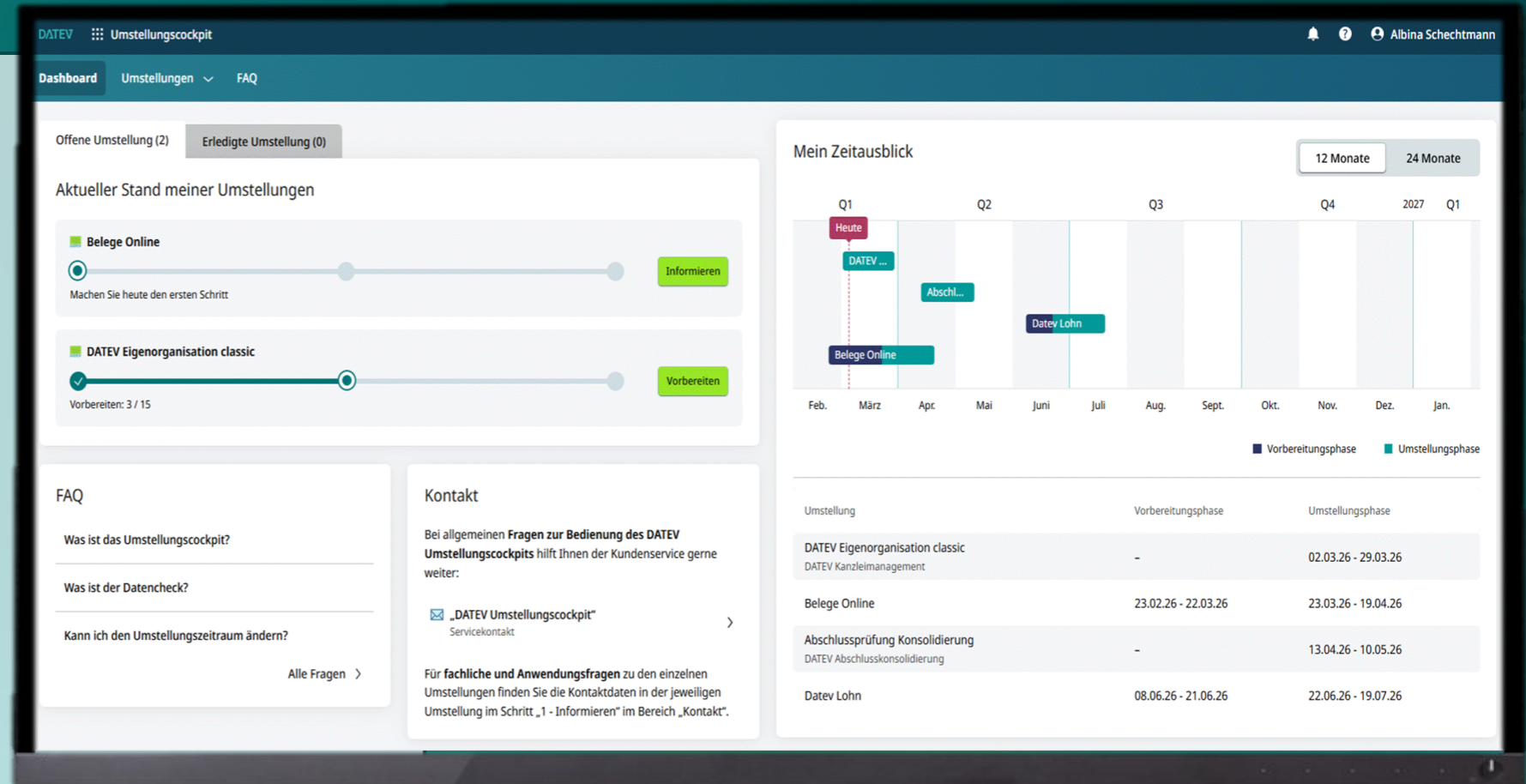

DATEV Umstellungscockpit – Informationen

Beispiel: DATEV Kanzleimanagement

- Auf Basis des Nutzungsverhaltens wird ein individueller bestmöglich geeigneter Umstellungszeitraum mitgeteilt
- Einteilung in eine verpflichtende Umstellungscharge
- DATEV informiert ca. 6 Monate im Voraus. Der gesamte Umstellungszeitraum orientiert sich am Vorbereitungsaufwand

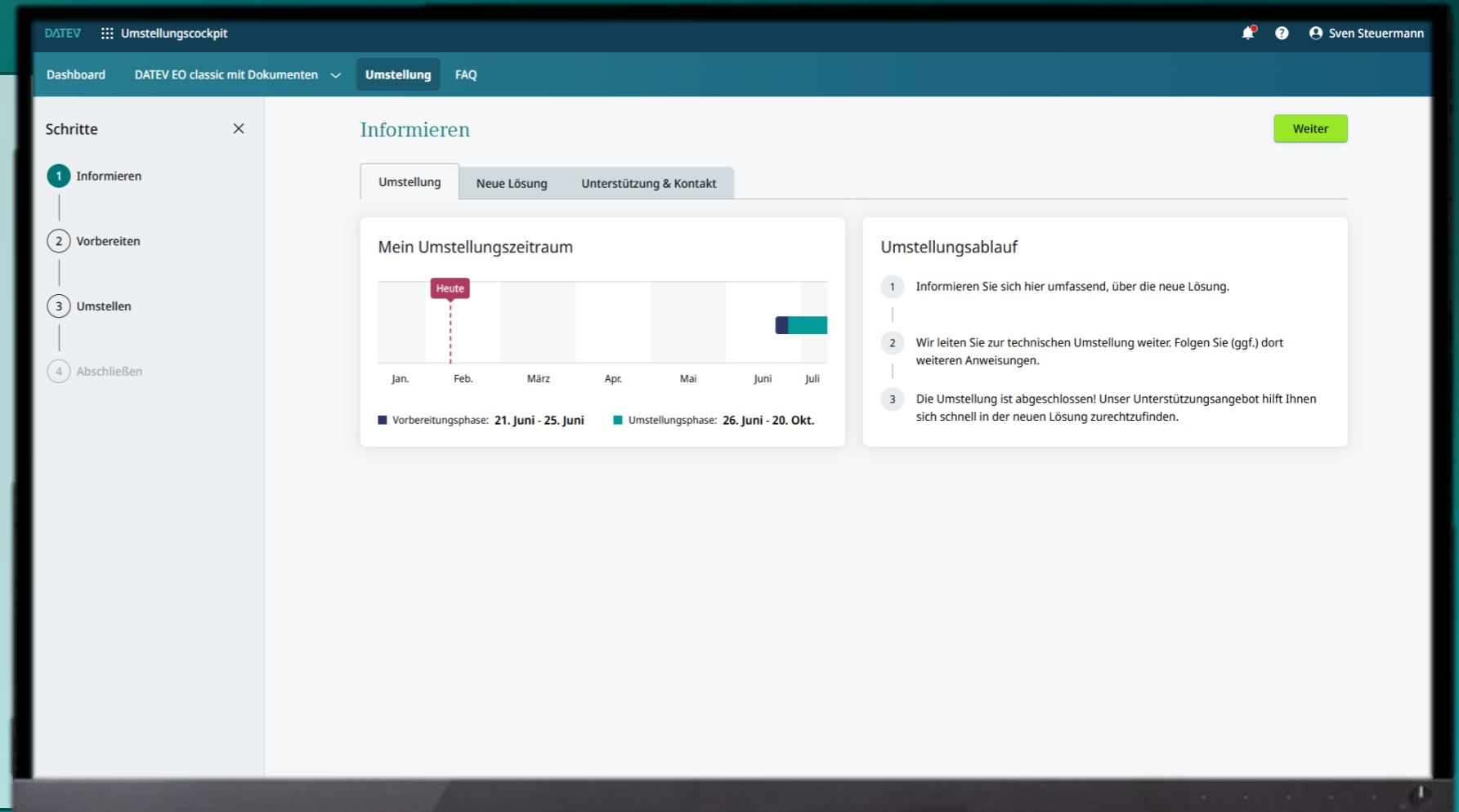

DATEV Umstellungscockpit Vorbereitungen

Beispiel: DATEV Kanzleimanagement

- Anzeige aller notwendigen Vorarbeiten für die eigenständige Umstellung
- Direkte Links zu Unterstützungsmedien wie bspw. Hilfe-Videos, Hilfe-dokumente

DATEV Umstellungscockpit

Dashboard DATEV EO classic mit Dokumenten **Umstellung** FAQ

Schritte **Vorbereiten** Zurück Weiter

1 Informieren
2 **Vorbereiten**
3 Umstellen
4 Abschließen

Status ▾ 2 / 19

- ✓ Generelle Informationen
 - Aktuelle Programmversion installieren
 - Kanzleimandant hinterlegen / anlegen
 - 🕒 Schnittstelle Debitoren-Daten einrichten
 - 🕒 Rechnungswesen-Bestand an das DATEV-RZ schicken
 - Nutzer für die Datenbereinigung und Umstellung berechtigen
 - Aktuellen Datenbestand EO & PFB bereinigen
 - Aktuellen Datenbestand Dokumente bereinigen
 - Einrichtung der Dokumente Add-Ins
- ✓ DATEV Basisdaten online bereitstellen
- Nutzer und Zugangsmedien verwalten
- 🕒 DATEV Bestell- und Einrichtungsassistent ausführen

Generelle Informationen

Die Arbeit mit dem Cockpit

- Führen Sie die Umstellung als **Hauptadministrator** durch
- Bearbeiten Sie die Vorbereitungsschritte der Reihe nach von oben nach unten
- Alle Beschreibungen sind identisch aufgebaut:
 - **Kurzbeschreibung** - hier sind kurz und knapp Handlungsanweisungen gegeben
 - **Ausführliche Beschreibung** - hier erhalten Sie eine detailliertere Schritt-für-Schritt-Anleitung
 - **Hilfe-Dokumente/-videos** - wo es hilfreich ist, sind Hilfedokumente oder -videos verlinkt
 - **Hintergrund** - bei jedem Schritt erklären wir Ihnen, warum das ToDo relevant ist
 - **Grüner Button** - wo es möglich ist, gibt es unten einen grünen Button mit einem Direktlink zur Anwendung

Umstellung Kanzleimanagement

Folgende Daten können **nicht** übernommen werden:

- Gebühren mit einer StBVV-Version kleiner 8
- Gegenstandswerte bereits kalkulierter Gebührenpositionen
- Eigenverwaltungs- und Fehlzeiten
- Individuell angelegte Gebühren (diese werden nicht mit den Leistungen des Kalkulationspakets abgeglichen)
- Rechnungsformulare
- Gebühren der RVG
- Auslagen (z. B. DATEV-Kosten)
- Abgerechnete Sachverhalte und Vorjahreswerte
- Daten inaktiver Mandanten / Auftragsarten
- Plandaten des Auftrags

✓ Aufgabe erledigt

DATEV Umstellungscockpit Umstellen

Beispiel: DATEV Kanzleimanagement

- Nach den Vorarbeiten geht's in die eigentliche Umstellung
- Orientierung an Umstellungsschritten

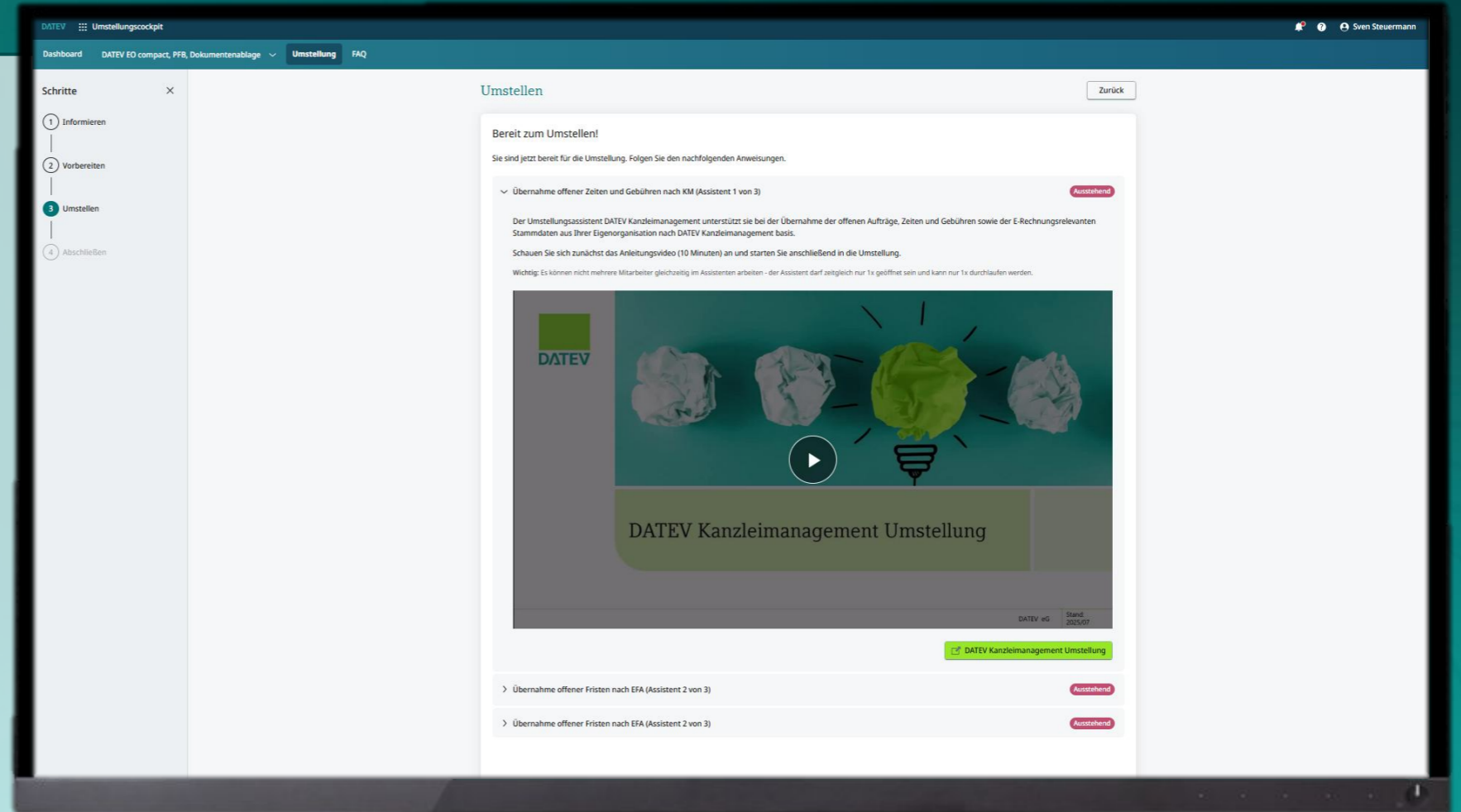

- Unterstützt bei der Datenübernahme aus der Eigenorganisations-Lösung in die Kanzleimanagement-Lösung.
- Arbeiten nach Umstellung nur noch in der Cloud-Lösung möglich. (Stichtagsumstellung)
- Daten in der Eigenorganisation-Lösung nur noch im „Lesemodus“

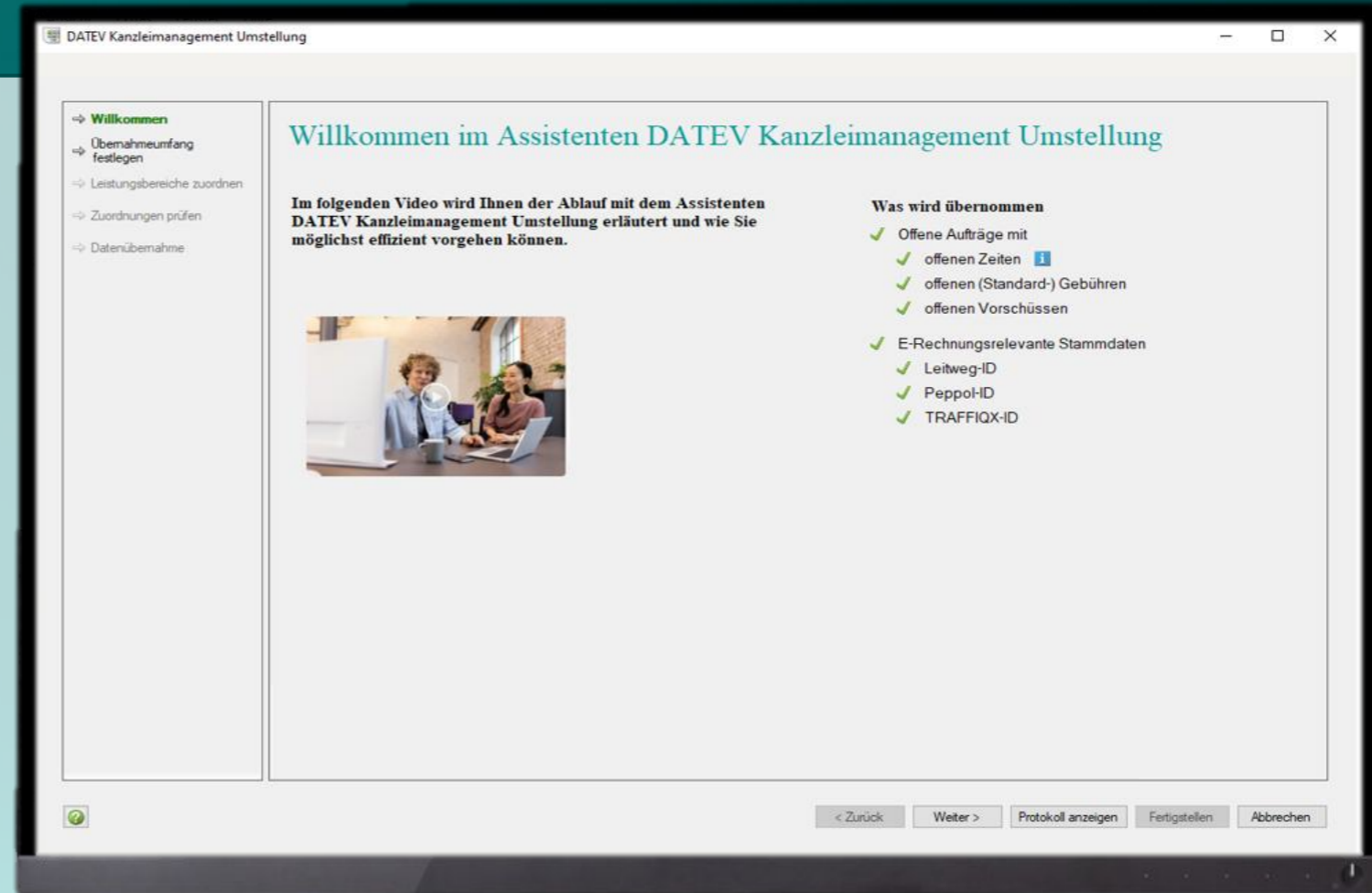

DATEV Umstellungscockpit:

Beispiel DATEV Kanzleimanagement - Abschluss

- Nach der Umstellung im DATEV Kanzleimanagement-Umstellungsassistenten ist auch die Umstellung im Umstellungscockpit für Sie abgeschlossen.
- Im Bereich Unterstützung & Kontakt finden Sie den jeweiligen Servicekontakt für Rückfragen.

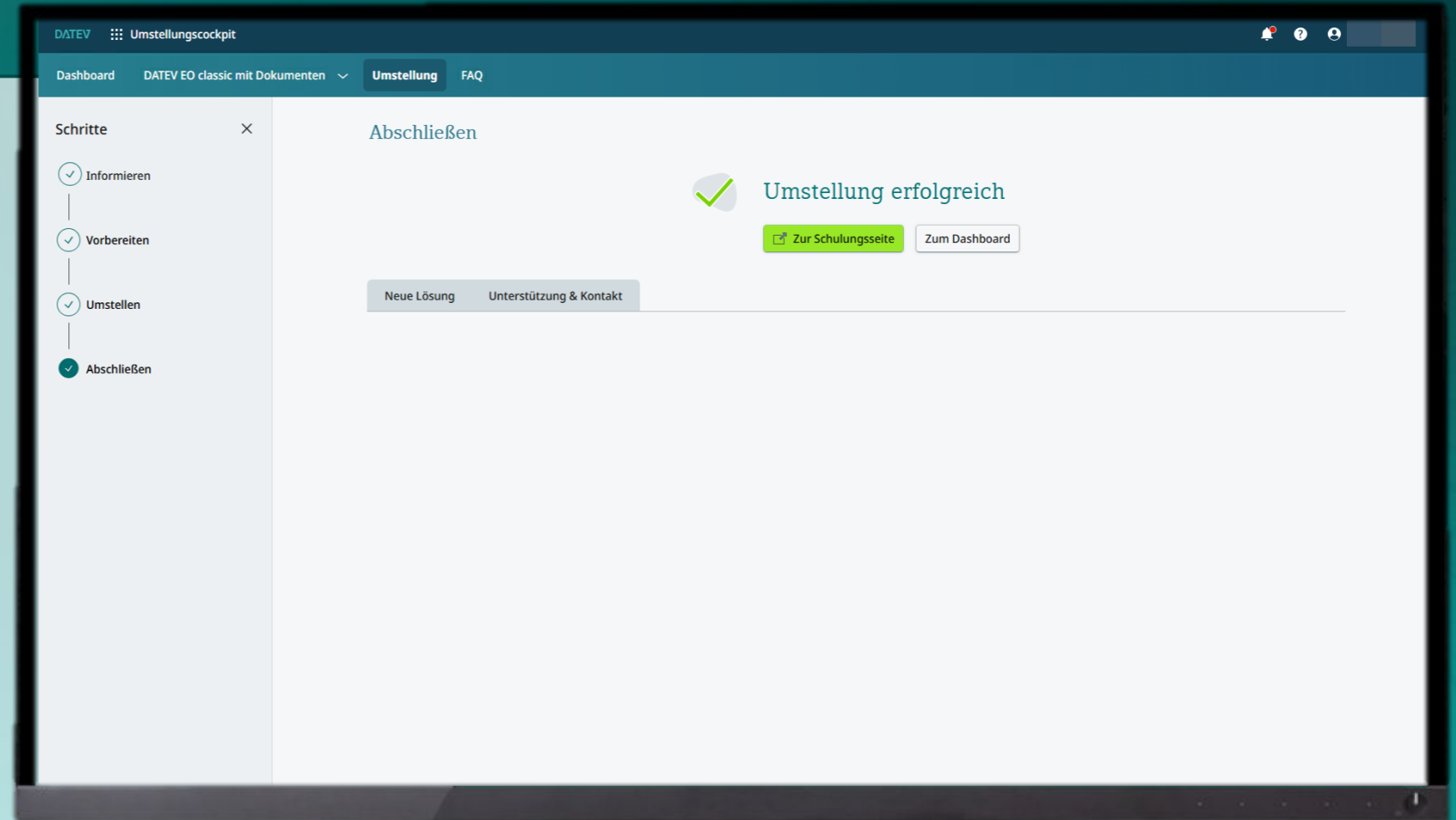

Was ist das DATEV-Umstellungscockpit?

- Das Umstellungscockpit ist eine Portallösung, die Sie durch die Umstellungsprozesse der bei Ihnen eingesetzten Programme navigiert. Grundlage sind Informationen (z. B. Programmstatistik) aus Ihrem Kanzleisystem bzw. Datenbestand.

Wann erfolgt die Freigabe des DATEV-Umstellungscockpit?

- Das Umstellungscockpit wird mit den Umstellungen Belege online, Abschlusskonsolidierung und Eigenorganisation freigegeben.
- Versionen mit erweitertem Funktionsumfang zur Umstellung weiterer Anwendungen werden im Laufe des Jahres 2026 sukzessive freigegeben.
- Wenn für Ihre Kanzlei noch keine Umstellung geplant ist, erhalten Sie einen Hinweis bei Start des Cockpits. Der Hinweis umfasst z. B. einen Link auf die Internetseite mit Informationen zur Portfolioentwicklung und vorbereitender Maßnahmen.

Wer hat Zugriff auf das Umstellungscockpit?

- Im Auslieferungsumfang steht das Umstellungscockpit allen Kanzleimitarbeitenden ohne Einschränkung zur Verfügung.

Können Mandanten auf das Cockpit zugreifen?

- Es ist geplant einen Zugriff für die Umstellungen durch selbstbuchende Mandanten zu realisieren. Das Management der Mandantenfreischaltung wird voraussichtlich durch die Kanzlei erfolgen. Details werden aktuell ausgearbeitet.

Wie erhalte ich Informationen zu neuen Umstellungen und Terminen?

- Sie werden automatisch über MyDATEV Mitteilungen informiert, sobald im Umstellungscockpit neue Umstellungen oder wichtige Termine für Ihre Kanzlei bereitstehen – zum Beispiel der Start eines Vorbereitungszeitraums. In MyDATEV Mitteilungen können Sie einstellen, wie Sie benachrichtigt werden möchten, z. B. per E-Mail.

Wie erfolgt der Aufruf des Umstellungscockpits?

- Im ersten Schritt erfolgt der Aufruf über den DATEV Arbeitsplatz, den App Switch in MyDATEV Portal oder via Link in einer Mitteilung.

Wie wird ein Kanzleiverbund / mehrere Niederlassungen / im Umstellungscockpit angezeigt?

- **Szenario 1:** Für Umstellungen, bei denen der gesamte Kanzleiverbund oder alle Niederlassungen gemeinsam umstellen müssen, sehen alle Berater im Umstellungscockpit dieselben Informationen. Die darin abgebildeten Informationen für diese Umstellung sind bei allen Beratern identisch.
- **Szenario 2:** Für Umstellungen, die den Nutzungsumfang pro Berater berücksichtigen oder pro Mandantenbestand durchzuführen sind, ist eine Übersicht der betroffenen Berater im Umstellungscockpit geplant. Bei Auswahl eines Beraters werden dessen beraterspezifischen Umstellungsinformationen angezeigt.

Welche Voraussetzungen müssen erfüllt sein, damit ich meine individuellen Informationen im Umstellungscockpit sehe?

- Die individuellen Angaben im Umstellungscockpit basieren auf den übermittelten Daten aus Ihrem Kanzleisystem - Zustimmungserklärung zur Übertragung von Konfigurations-, Nutzungs- und ... - DATEV Hilfe-Center Nr. 1020979.



Faktor „Mensch“:

- Wissen bzgl. Cloud und Transformation erweitern
- Veränderungsbereitschaft in Kanzlei stärken
- Strukturen und Rollen schaffen (z.B. KOB)
- Change und Veränderung aktiv gestalten

Entwicklungspfad

go.datev.de/cloud-nutzen



Faktor „Produkt“:

- DATEV Basisdaten online einrichten
- Cloud-Lösungen in Betrieb nehmen
- Datenbestände bereinigen
- Alle Daten im RZ sichern
- ...

Geschäftsfeldspezifische
Vorbereitungsmaßnahmen

Jetzt Cloud-Lösungen in Betrieb nehmen:

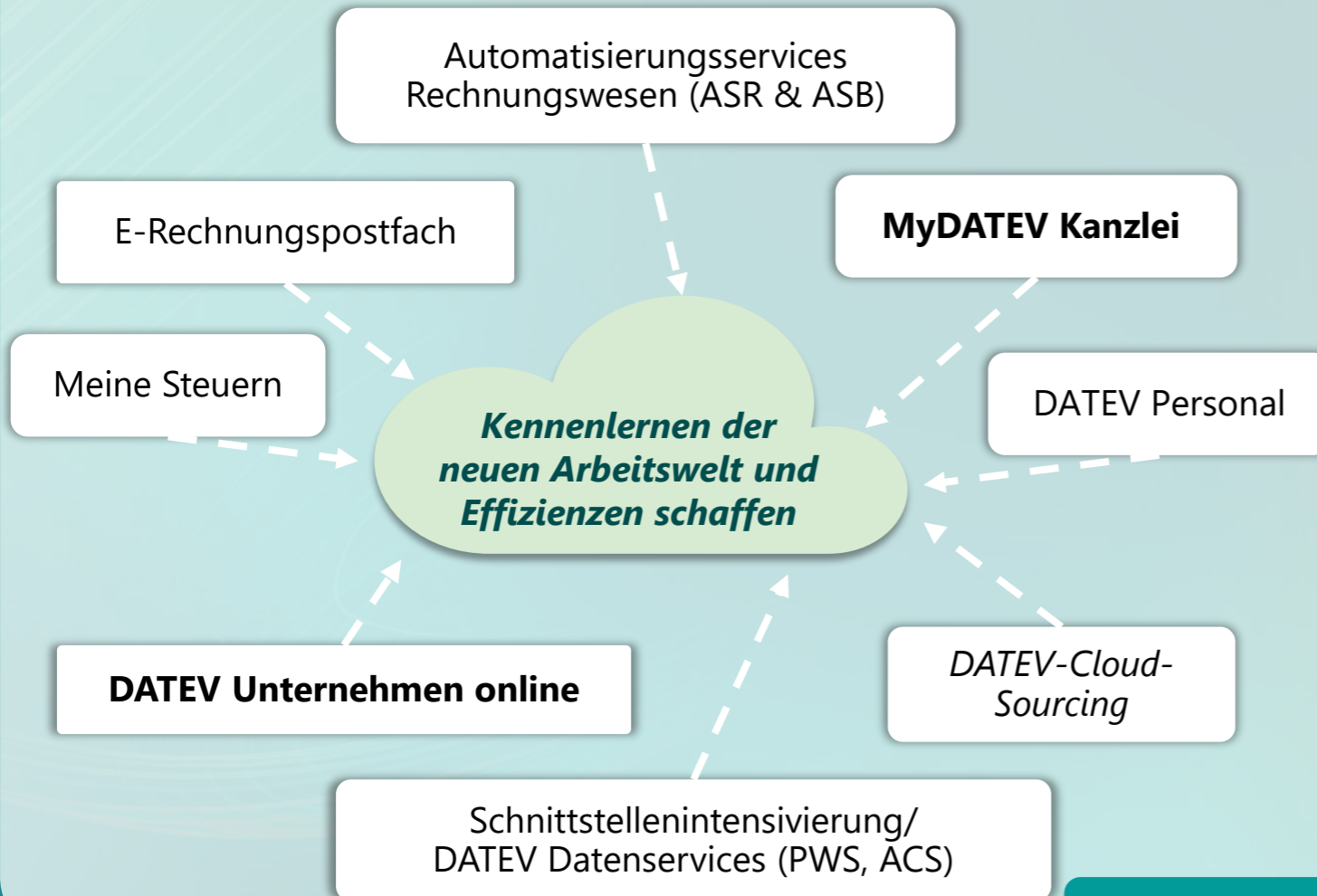

Ausblick

Umstellungen, die bereits laufen:

- Umstellung Belege online auf neue Version Belege online *
- Umstellung Eigenorganisation (compact/classic) auf Kanzleimanagement (basis) *
- Umstellung AP-Konsolidierung und Konsolidierung auf Abschlusskonsolidierung *
- Umstellung ISWL Mandantenanalyse Rechnungswesen auf DATEV ISWL Mandantenanalyse
- Umstellung Personenverwaltung auf Personenverwaltung online
- Umstellung EÜR onPremise auf EÜR Steuern
- Umstellung Mittelstand Faktura auf Auftragswesen next
- Umstellung Unternehmensanalyse/-planung auf DATEV Analyse und Planung
- Umstellung Personal Add-on auf DATEV Unternehmen online
- Umstellung PMS comfort
- Umstellung auf das DATEV Konto
- Umstellung auf die Benutzerlizenz
- Umstellung SMS-TAN-Verfahren bei Arbeitnehmer online
- Umstellung DATEV Personaldaten auf DATEV Personal

*In Pilotierung



Informieren

- Anzeige von Videos und Klicktutorials
- Übersicht über Umstellung
- Information zur neuen Lösung

Vorbereiten

- Aufgabenliste zum Abhaken
- Ausführliche Informationen zu den einzelnen Aufgaben
- Aufgaben mit automatisierter Überprüfung
- Abhängige Aufgaben

Umstellen

- Einfügen von 1 – n Umstellungsassistenten
- Umstellungsassistenten können untereinander abhängig sein
- Überprüfung des Abschlusses der Umstellungsassistenten

Abschluss

- Erfolgsmeldung zur erfolgreichen Umstellung
- Absprung auf die neue Anwendung
- Absprung zu weiterführenden Informationen



Microsoft Office trifft DATEV Cloud

Ein Blick in die Zukunft der digitalen Kanzlei

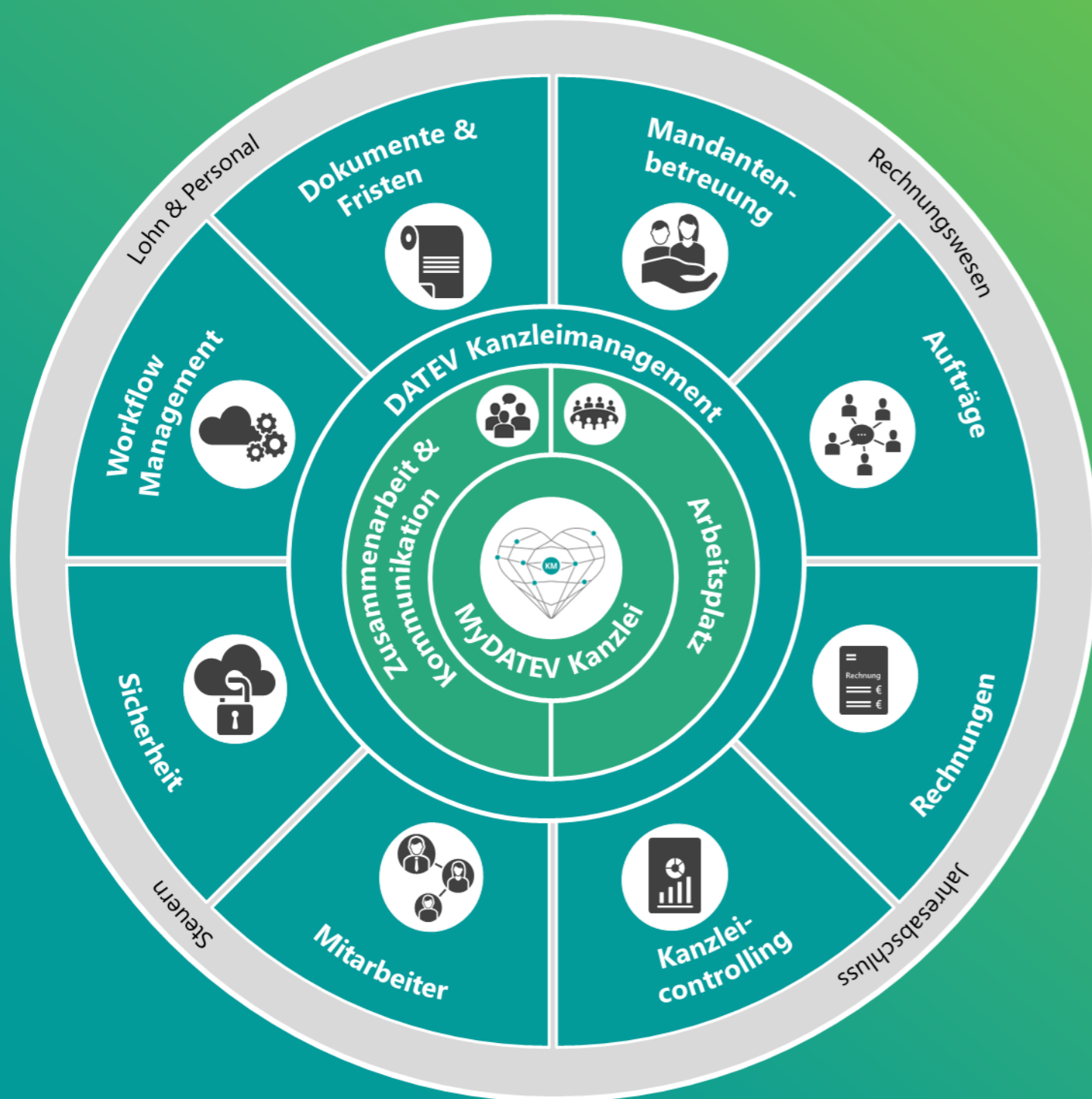

#oneKMfamily

Gesamtlösung als Herzstück der Kanzleiorganisation

Mit dem cloudbasierten Kanzleimanagement-Portfolio **optimieren und automatisieren** Sie ihre **Kanzleiprozesse**. Unsere Lösungen zum Kanzleimanagement sind Ihr **zentraler Einstieg in den Arbeitstag**.

Der Austausch mit Ihren Mandanten und Kolleg:innen ist mit den **integrierten Kommunikations-Funktionen** einfach möglich und bildet die Grundlage für eine optimale Zusammenarbeit. Dabei behalten Sie jederzeit den **Überblick** über Ihre **Mandanten** und **Mitarbeiter**.

Unser Kanzleimanagement-Portfolio ist Ihr steter Begleiter zur **Steuerung Ihrer Kanzlei**. Damit organisieren Sie ihre **kanzleiinternen Abläufe** und den **gesamten Lebenszyklus eines Mandats**. Der Einsatz **zukunftsorientierter Technologien** schafft zusätzliche Freiräume.

So können Sie sich **auf das Wesentliche konzentrieren**: die Betreuung Ihrer Mandanten und die Weiterentwicklung Ihrer Kanzlei.

Dokumente von und nach Microsoft Teams senden...

Datenservice für Microsoft Teams ist Bestandteil von MyDATEV Kanzlei.



Senden **von** DATEV-Anwendungen **nach** Microsoft Teams



Senden **von** Microsoft Teams **nach** DATEV Anwendungen



Aktuelle Quell-Anwendungen sind **DATEV Meine Steuern, DATEV Belege online, MyDATEV Kanzlei - Kommunikationsfunktionen** und **DATEV DMS / Dokumentenablage** und **MyDATEV Kanzlei**.

Dokumente können in Microsoft Teams Kanäle, Chats, Gruppen- und Terminchats gesendet werden.

Das Dokument steht dem Mandanten als **Kopie** in Microsoft Teams zur Verfügung. Beim Senden aus DATEV DMS wird eine Revision angelegt.

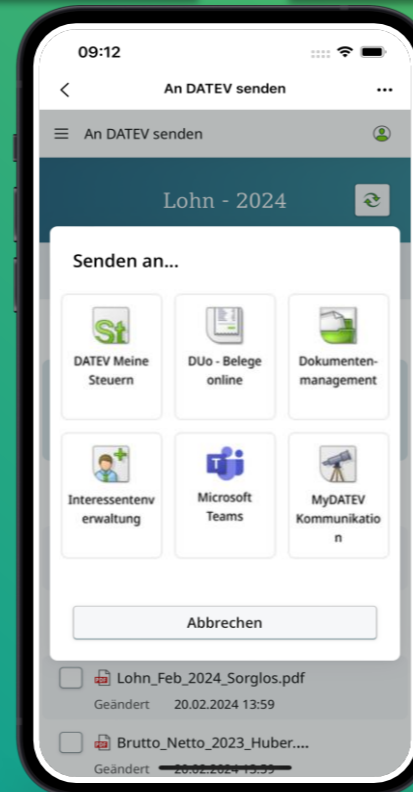

Nach Hinzufügen der App in einen **Microsoft Teams Kanal** steht diese als Registerkarte „An DATEV senden“ zur Verfügung.

Beim Senden wird eine Kopie des Dokuments an die jeweilige Zielanwendung versendet. Das Dokument bleibt in Microsoft Teams weiterhin bestehen.

DATEV Datenservice für Microsoft Teams

- Senden aus Microsoft Teams **Kanälen**
- Senden an DATEV Dokumentenmanagement mobil **nicht** möglich

Anbindung an Microsoft Office

Anbindung an die Desktop Apps

Anbindung Microsoft Office / Outlook

Microsoft Office online Service (interner Projektname)



„Anbindung der DATEV Cloud Lösungen an die Microsoft Office (online) Produkte für ein effizientes Arbeiten mit Office Dokumenten ohne Prozessbrüche“



Microsoft Word / Excel / PowerPoint

- **Start** mit der Umsetzung der Integration in DATEV KM Dokumente
 - **Öffnen** von Dokumenten in Office
 - **Speichern** von Dokumenten zurück in die DATEV
 - **Versionierung** von Dokumenten
 - **Neuablage** von Dokumenten aus DATEV Kanzleimanagement Dokumente

Microsoft Outlook (new) / Exchange online (M365) sowie Outlook (classic)

- **Erstellen & Versand** einer E-Mail aus einer Fachanwendung
- **Ablage** von E-Mails bzw. Datei-Anhängen in DATEV Kanzleimanagement



Stufenweise Anbindung Microsoft Office an DATEV Cloud Lösungen

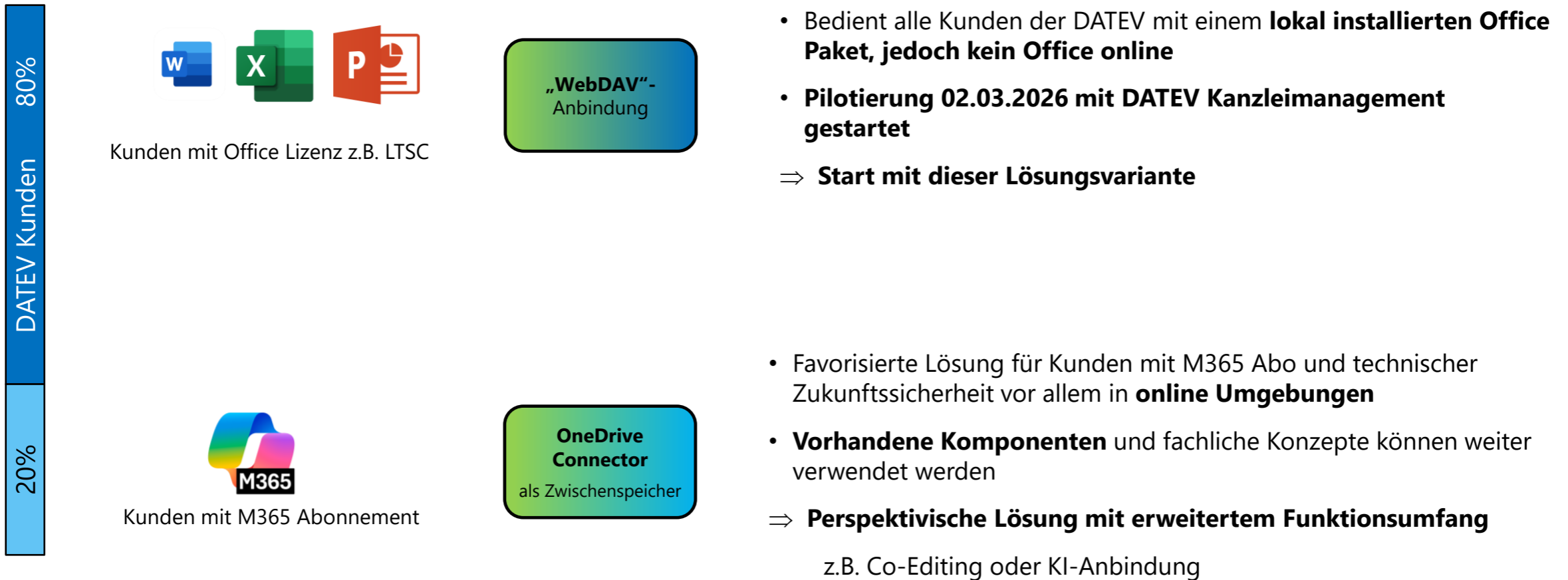

Aktueller Stand der Anbindung an Microsoft Office

The image shows a composite of three screenshots illustrating the integration between DATEV and Microsoft Office. The top-left screenshot shows the DATEV 'Dokumente' interface with a table of documents. The top-right screenshot shows a Microsoft Word document with a DATEV add-in ribbon and a 'Willkommen' dialog box. The bottom screenshot shows the Microsoft Word interface with the DATEV add-in ribbon and a 'Speichern' button highlighted.

Dokumentname	Abgelegt am	Thema
<input checked="" type="checkbox"/> Brief allgemein.docx	13.03.2026	Allgemein
<input type="checkbox"/> test test.docx	13.03.2026	Allgemein
<input type="checkbox"/> Dokument1.docx	12.03.2026	Allgemein
<input type="checkbox"/> Dokument1.docx	12.03.2026	Allgemein
<input type="checkbox"/> Brief allgemein.docx	12.03.2026	Allgemein
<input type="checkbox"/> Brief allgemein.docx	12.03.2026	Allgemein
<input type="checkbox"/> Dokument1.docx	12.03.2026	Allgemein
<input type="checkbox"/> Brief allgemein.docx	10.03.2026	Allgemein
<input type="checkbox"/> test test test.docx	10.03.2026	Allgemein
<input type="checkbox"/> test test.docx	10.03.2026	Allgemein
<input type="checkbox"/> Microsoft Word-Dokument (n...	06.03.2026	Allgemein

**Einmalig pro Arbeitstag:
Klick auf Anmelden im Add-In**

Öffnen in Office

Anmelden

Bearbeitung in Office

Speichern

Durch Speichern im Add-In wird eine neue Version in *Dokumente* gespeichert

Aktueller Stand der Anbindung an Microsoft Office

- Zum Zeitpunkt der Bearbeitung bis zum erfolgreichen Speichern im Add-In ist das Dokument in der Liste mit einem **Sperrsymbol** gekennzeichnet.
- Das Dokument kann zu dieser Zeit nur **schreibgeschützt** in Office geöffnet werden.

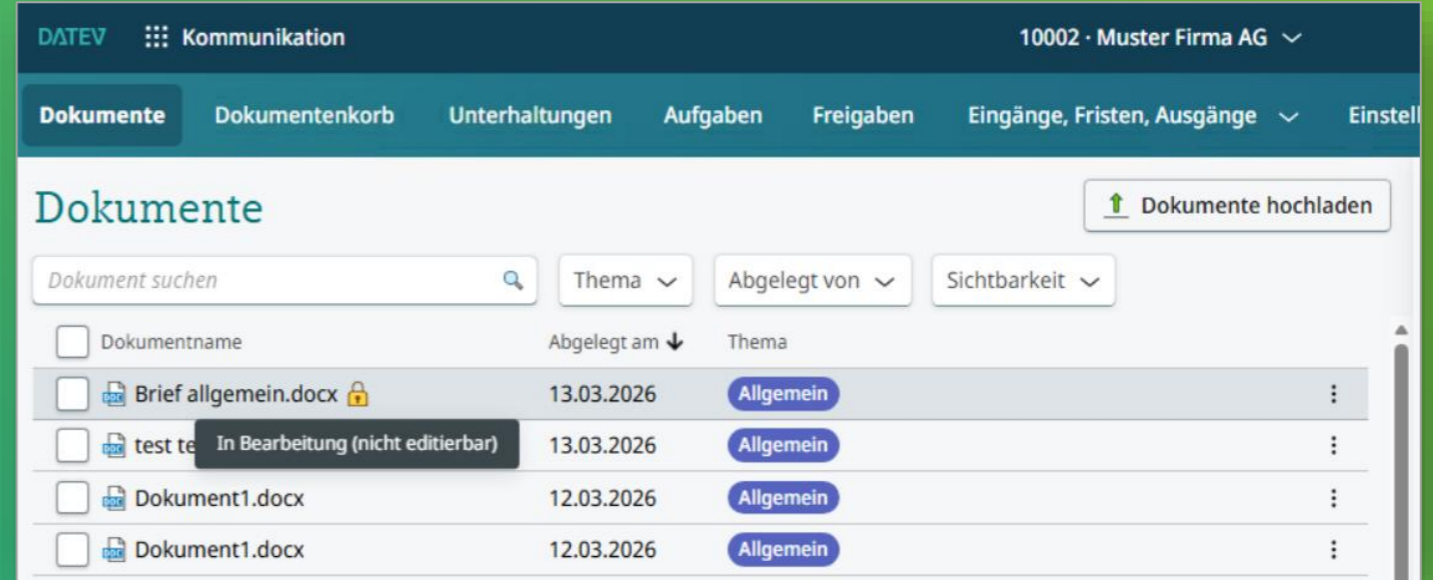

The screenshot shows the DATEV 'Dokumente' interface. The header includes 'DATEV Kommunikation' and '10002 · Muster Firma AG'. The main navigation bar contains 'Dokumente', 'Dokumentenkorb', 'Unterhaltungen', 'Aufgaben', 'Freigaben', 'Eingänge, Fristen, Ausgänge', and 'Einstell'. The 'Dokumente' section has a search bar and filters for 'Thema', 'Abgelegt von', and 'Sichtbarkeit'. A 'Dokumente hochladen' button is in the top right. The document list has columns for 'Dokumentname', 'Abgelegt am', and 'Thema'. The document 'Brief allgemein.docx' is highlighted and has a lock icon. A tooltip over the lock icon reads 'In Bearbeitung (nicht editierbar)'. Other documents in the list include 'test te', 'Dokument1.docx', and another 'Dokument1.docx'.

Dokumentname	Abgelegt am	Thema
<input type="checkbox"/> Brief allgemein.docx 	13.03.2026	Allgemein
<input type="checkbox"/> test te In Bearbeitung (nicht editierbar)	13.03.2026	Allgemein
<input type="checkbox"/> Dokument1.docx	12.03.2026	Allgemein
<input type="checkbox"/> Dokument1.docx	12.03.2026	Allgemein

- Unterstützt werden die Formate .docx, .xlsx, .pptx.
- **Andere Office-Formate können nicht zur Bearbeitung geöffnet werden**, da diese Sicherheitsrisiken beinhalten können (Makros, Skripte). Sie müssen heruntergeladen, konvertiert und wieder hochgeladen werden.

Add-In in Microsoft Office Desktop Apps

Die neue Brücke zur DATEV ist das [DATEV Add-In](#).

Dieses muss durch die Administratoren **zentral bereitgestellt** und von den Nutzern einmalig je Anwendung (Word, Excel, PowerPoint) **hinzugefügt** werden.

Zudem wird empfohlen, einen DATEV-Speicherort als vertrauenswürdigen Speicherort hinzuzufügen.

Optionen für die Verteilung des Add-Ins und die Einrichtung des vertrauenswürdigen Speicherorts sind im unten **verlinkten Hilfedokument** beschrieben, ebenso das Hinzufügen des Add-Ins für die Anwender.

Hilfedokument für Administratoren: [1048671](#) 

Hilfedokument für Anwender: [1049242](#) 

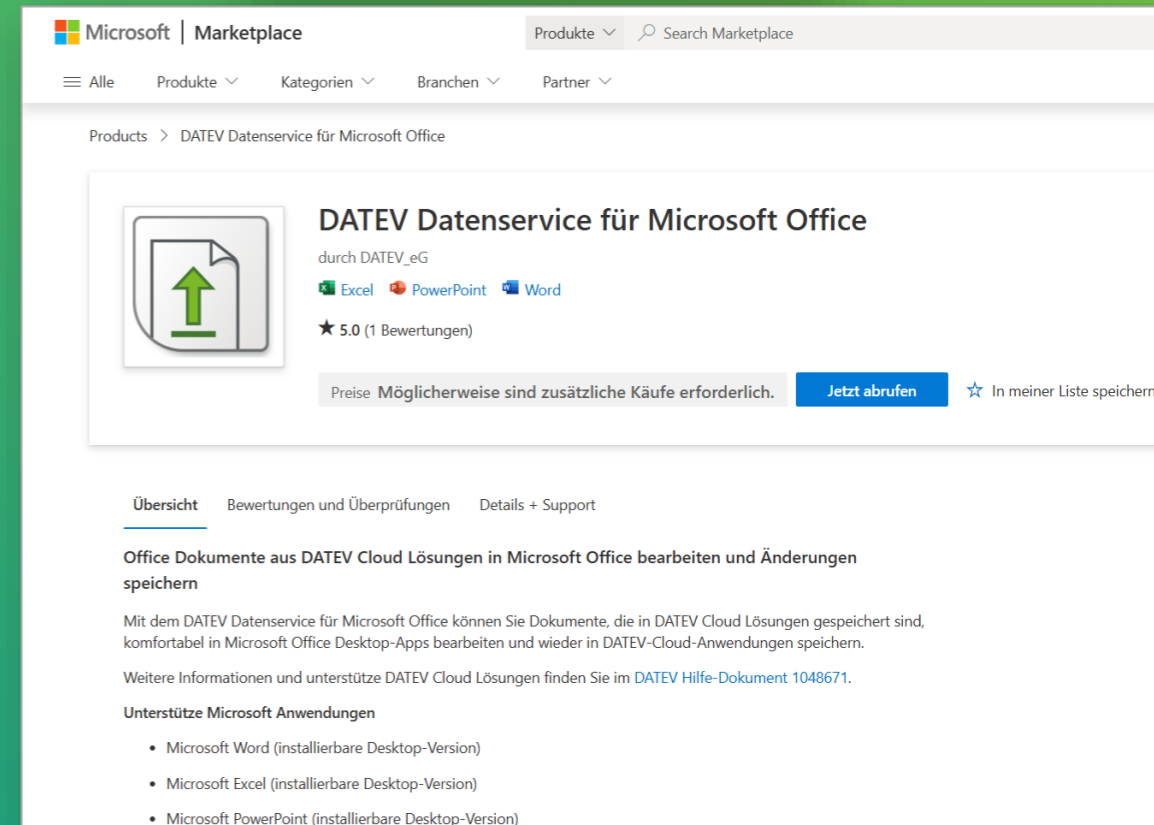
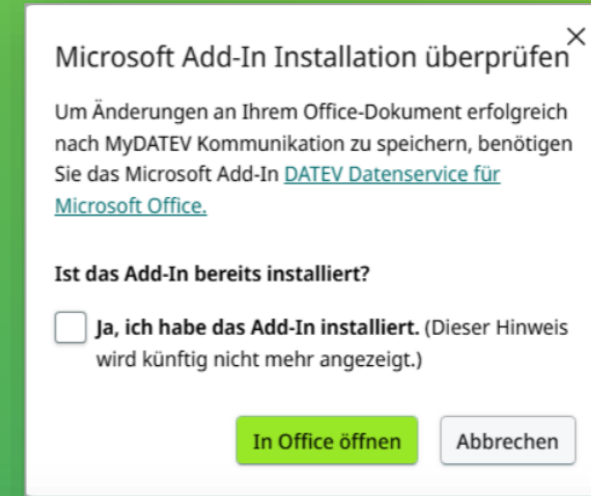

Geplante Erweiterung



Entwürfe noch nicht final!

The screenshot displays the Microsoft Word interface for a document named 'Brief.docx'. The ribbon includes 'Datei', 'Start', 'Einfügen', 'Zeichnen', 'Entwurf', 'Layouts', 'Referenzen', 'Sendungen', 'Überprüfen', 'Ansicht', and 'Hilfe'. The 'DATEV' logo is visible in the top right corner of the ribbon area. A sidebar on the right, titled 'DATEV Datenservice für Microsoft Office', shows 'DATEV Kanzleimanagement' with details: '34585 Musterhalle Ben', 'In Bearbeitung' by 'User A', 'Gespeichert von' 'Testkanzlei, Klara', and 'Gespeichert' on '20.03.2025 um 12:15'. A green 'Speichern' button and a grey 'Kopie senden' button are at the bottom of the sidebar. A speech bubble points to the document content with the text 'Anzeige von Metadaten im Addin'. A 'Microsoft Word' dialog box is open in the center, asking 'Möchten Sie Ihre Änderungen an "Brief.docx" speichern?' with 'Speichern', 'Nicht speichern', and 'Abbrechen' buttons. The status bar at the bottom shows 'Page 1 of 1', '0 words', 'English (United States)', and 'Accessibility: Good to go'. The zoom level is set to 300%.

Anzeige von Metadaten im Addin

DATEV Datenservice für Microsoft Outlook

Versenden von E-Mails

Outlook in Verbindung mit DATEV Cloud Lösungen

DATEV Kunden > 90%
?%

Kunden mit Outlook classic

Anbindung von
Outlook classic



Kunden mit Exchange online

Anbindung von
Outlook im Web
(Exchange online)

- Anbindung von Outlook classic, da ein Großteil unserer Anwender Outlook classic nutzt (auch gemäß DATEV Empfehlung)
- **Anbindung von Outlook im Web für Kunden mit Exchange online, da der Anteil sukzessive steigen wird**
- **Wenn sowohl Outlook classic als auch Exchange online verfügbar sind, kann der Anwender wählen**

Outlook in Verbindung mit DATEV Cloud Lösungen

Auswahl von Dokumenten

Dokumente z.B. aus MyDATEV Kanzlei oder weiteren DATEV Anwendungen

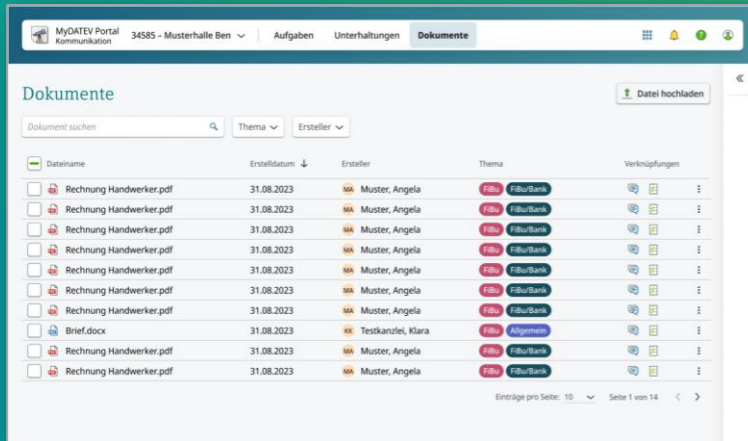

DATEV Datenservice für Microsoft Outlook

Neue Ziellösung innerhalb von **MyDATEV Senden** zum Versand von E-Mails inkl. Anlagen aus verschiedenen DATEV-Lösungen.

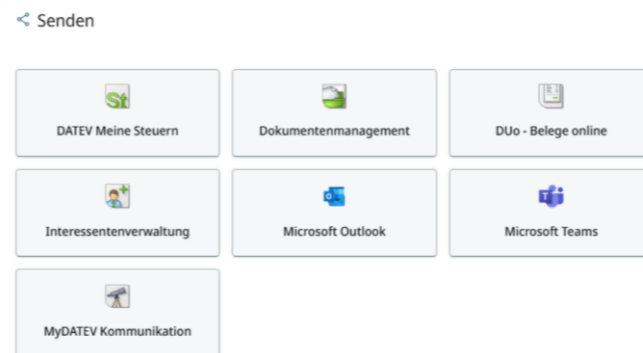

Vorbereiten der E-Mail

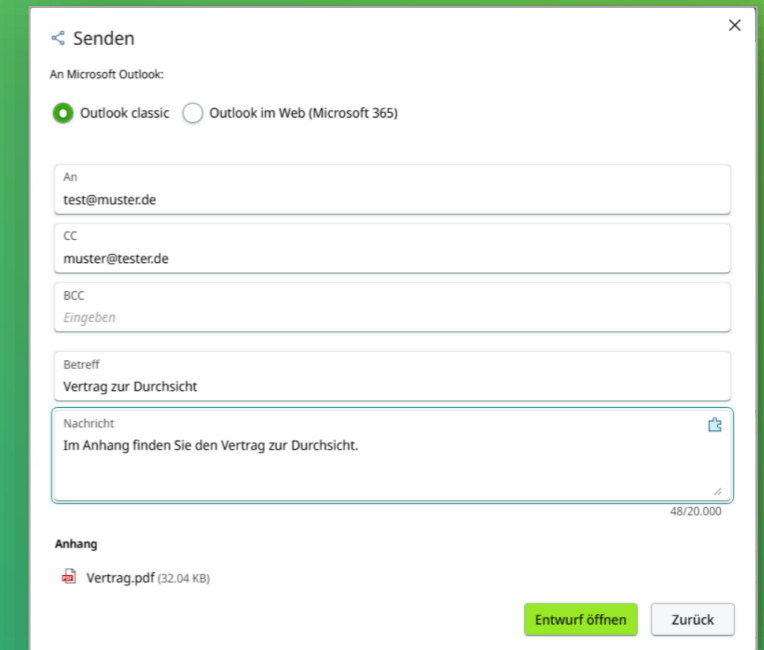

✓ Freigegeben seit 16.03.2026

Outlook in Verbindung mit DATEV Cloud Lösungen

Anmeldung am Microsoft Konto erforderlich (wird benutzerbezogen gespeichert)

Senden

An Microsoft Outlook:

Outlook classic Outlook im Web (Microsoft 365)

kanzlei@test.de
[Microsoft Konto wechseln](#)

An: test@muster.de

CC: muster@tester.de

BCC: Eingeben

Betreff: Vertrag zur Durchsicht

Nachricht: Im Anhang finden Sie den Vertrag zur Durchsicht.

Anhang: Vertrag.pdf (32.04 KB)

48/20.000

Entwurf öffnen Zurück

Senden wurde gestartet

Ihre Daten sind unterwegs nach "Microsoft Outlook".

[Feedback geben](#)

Nutzung von Textbausteinen möglich

https://outlook.office365.com/mail/deeplink/compose/AAMkAGYzODU3Mzk5LT...

Datei **Nachricht** Einfügen Text formatieren Zeichnen Optionen

Senden

An: test@muster.de

Cc: muster@tester.de

Vertrag zur Durchsicht

Vertrag.pdf 32 KB

Im Anhang finden Sie den Vertrag zur Durchsicht.

Outlook in Verbindung mit DATEV Cloud Lösungen

Senden

An Microsoft Outlook:

Outlook classic Outlook im Web (Microsoft 365)

An
test@muster.de

CC
muster@tester.de

BCC
Eingeben

Betreff
Vertrag zur Durchsicht

Nachricht
Im Anhang finden Sie den Vertrag zur Durchsicht.

48/20.000

Anhang
Vertrag.pdf (32.04 KB)

Entwurf öffnen Zurück

Zuletzt gewählte Option wird benutzerbezogen gespeichert

Hier kein Microsoft Konto erforderlich

Öffnet den Entwurf in Outlook (classic)

Unterstützung von Microsoft-Lösungen

freigegeben 2024
(Ergänzend für alle)

DATEV Datenservice für Microsoft Teams

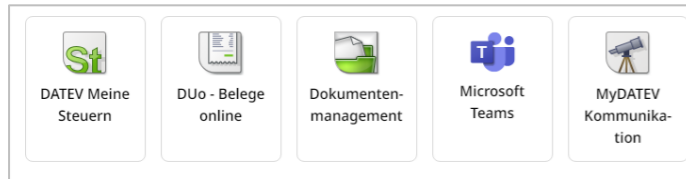

DATEV Datenservice für Microsoft Teams

- Dokumente können in Microsoft Teams Kanäle, Chats, Gruppen- und Terminchats gesendet werden.
- Dokumente aus Microsoft Teams können an DATEV Lösungen gesendet werden (App im Microsoft App Store)

Freigegeben 03/26
(Ergänzend für alle)

DATEV Datenservice für Microsoft Outlook

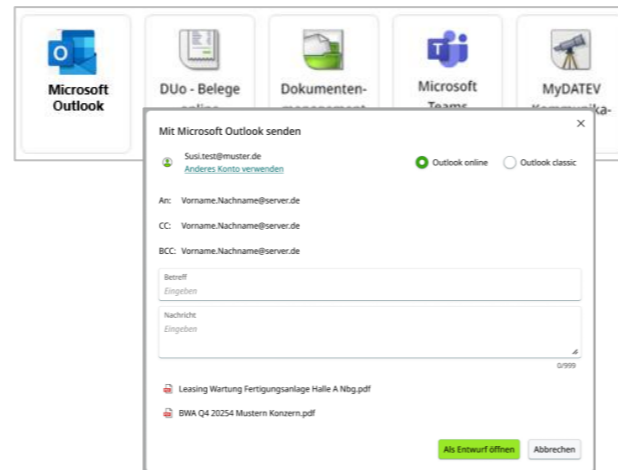

MyDATEV Senden an Microsoft Outlook

- Dokumente können als Anlagen in einen E-Mail-Entwurf in Outlook classic oder Outlook online übernommen werden
- Empfänger, Betreff und E-Mail-Text können aus der aufrufenden Anwendung vorbelegt werden
- Nutzung von Bausteinen der Content Bibliothek möglich
- Versand erfolgt aus Outlook

Freigabe geplant
Q4/2026
(Umstellung auf KM)

Bearbeitung von Office-Dokumenten in Desktop Apps

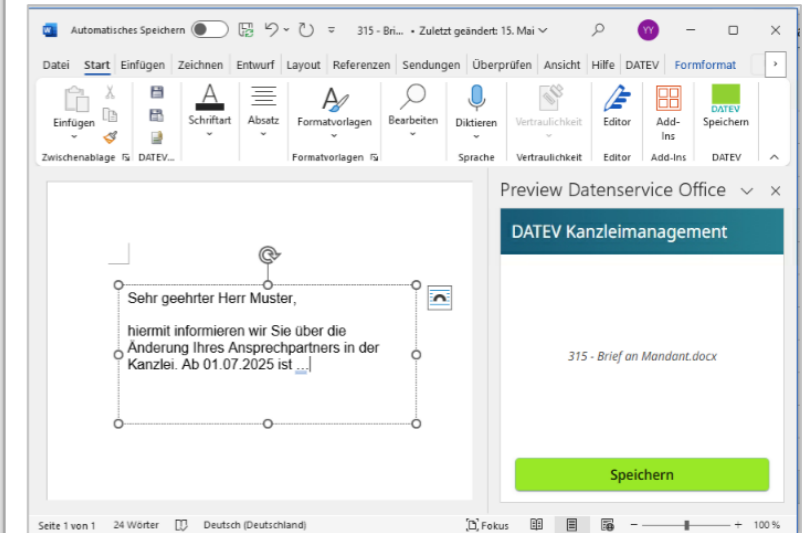

Microsoft Office online Service

- Dokumente (Word, Excel, PowerPoint) können direkt in den Microsoft Office Desktop Apps geöffnet werden
- Nach Bearbeitung erfolgt das Rückführen der Änderungen über ein DATEV-Add-In (App im Microsoft Marketplace)

Unterstützung von Microsoft Lösungen (Planung)

Ablage von Inhalten aus Microsoft Outlook

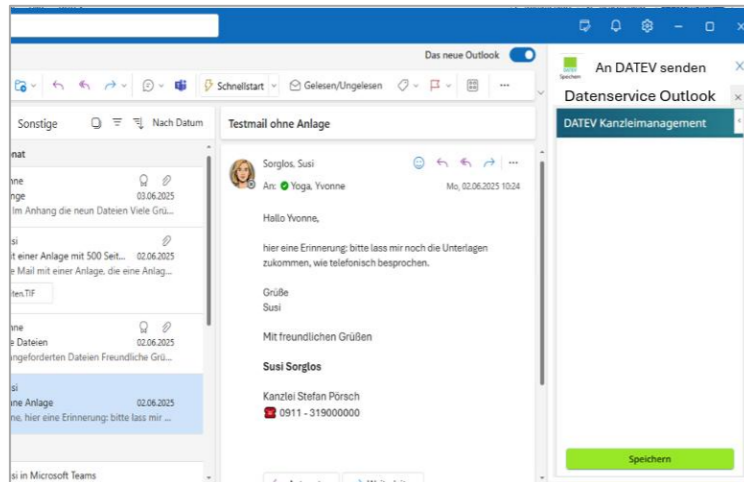

Microsoft Outlook Add-In

E-Mails und Anlagen können per DATEV-AddIn in Kanzleimanagement Dokumente abgelegt werden (App im Microsoft App Store)

Bearbeitung von Office-Dokumenten in Office online (M365)

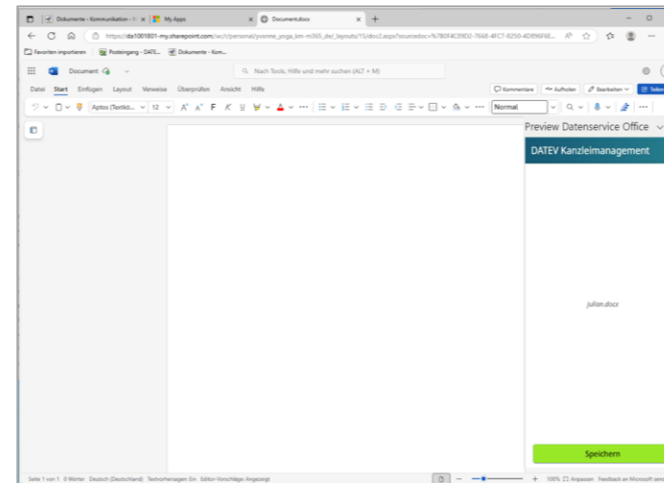

04. DATEV Geschäftsplattform

MyDATEV

Rechteverwaltung



Oliver Wies

Admin Workshop April/Mai 2026

Einblick in die „DATEV Geschäftsplattform/MyDATEV“
Was bedeutet das für Sie als unsere Kunden bzw. deren
Administratoren?

Agenda

- MyDATEV das Fundament von der Anmeldung bis zur Verwaltung der neuen Cloud Anwendungen
- Was habe ich als Kunde davon? Wie schaut das MYDATEV Best Practice“ theoretisch aus?
- Administrations-Center - Administration an einer zentralen Stelle
- Neu: Organisations-Management - Selbstverwaltung
- Neu: Cloud-Rechtemanagement – Wie schaffen wir Vereinfachung für den Admin
- Rechteraum-Management - Das Zusammenspiel (Kollaborationen)
- Basisdaten online – Richtige Zuweisung der Beraternummer bei z.B. Bürogemeinschaften

Eins vorneweg...

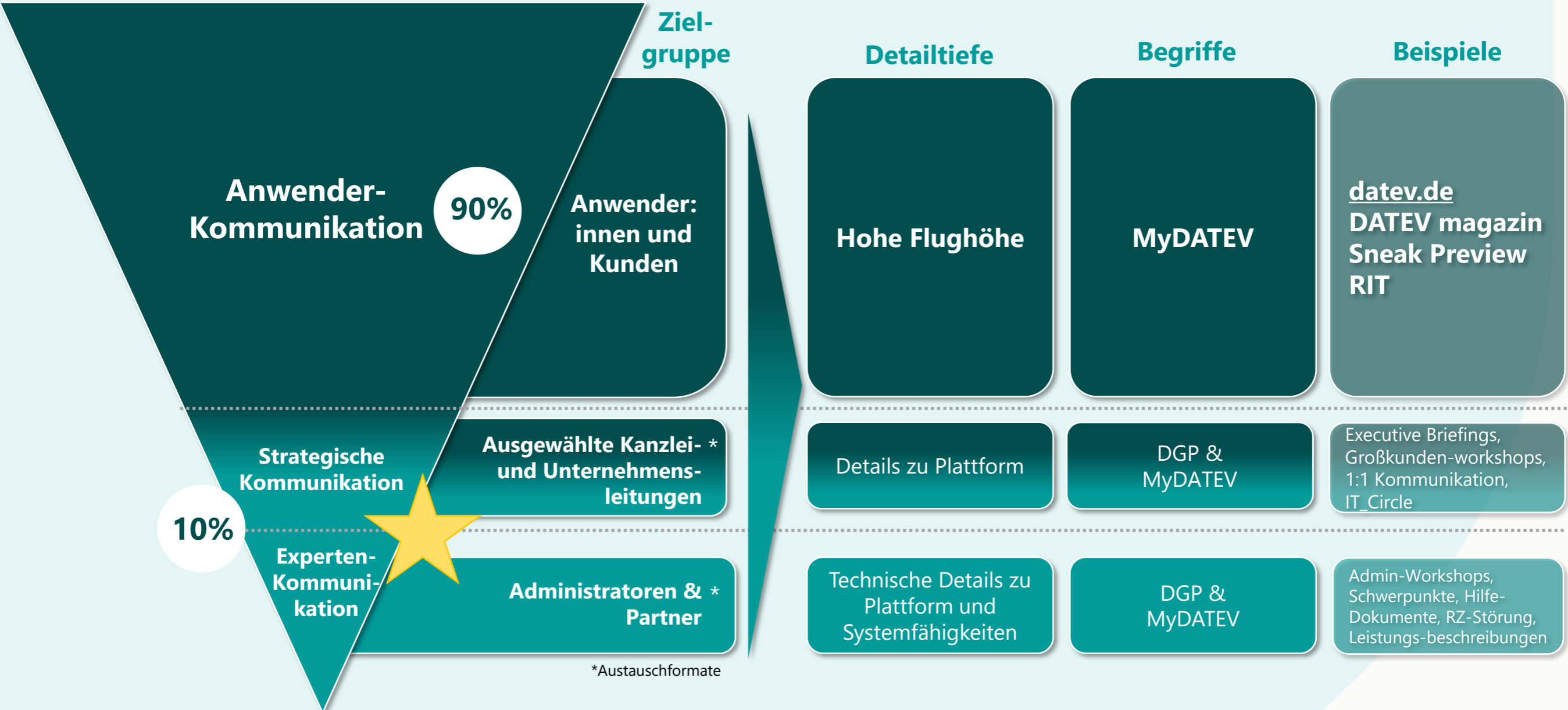

Die DATEV Geschäftsplattform

Unser Fundament

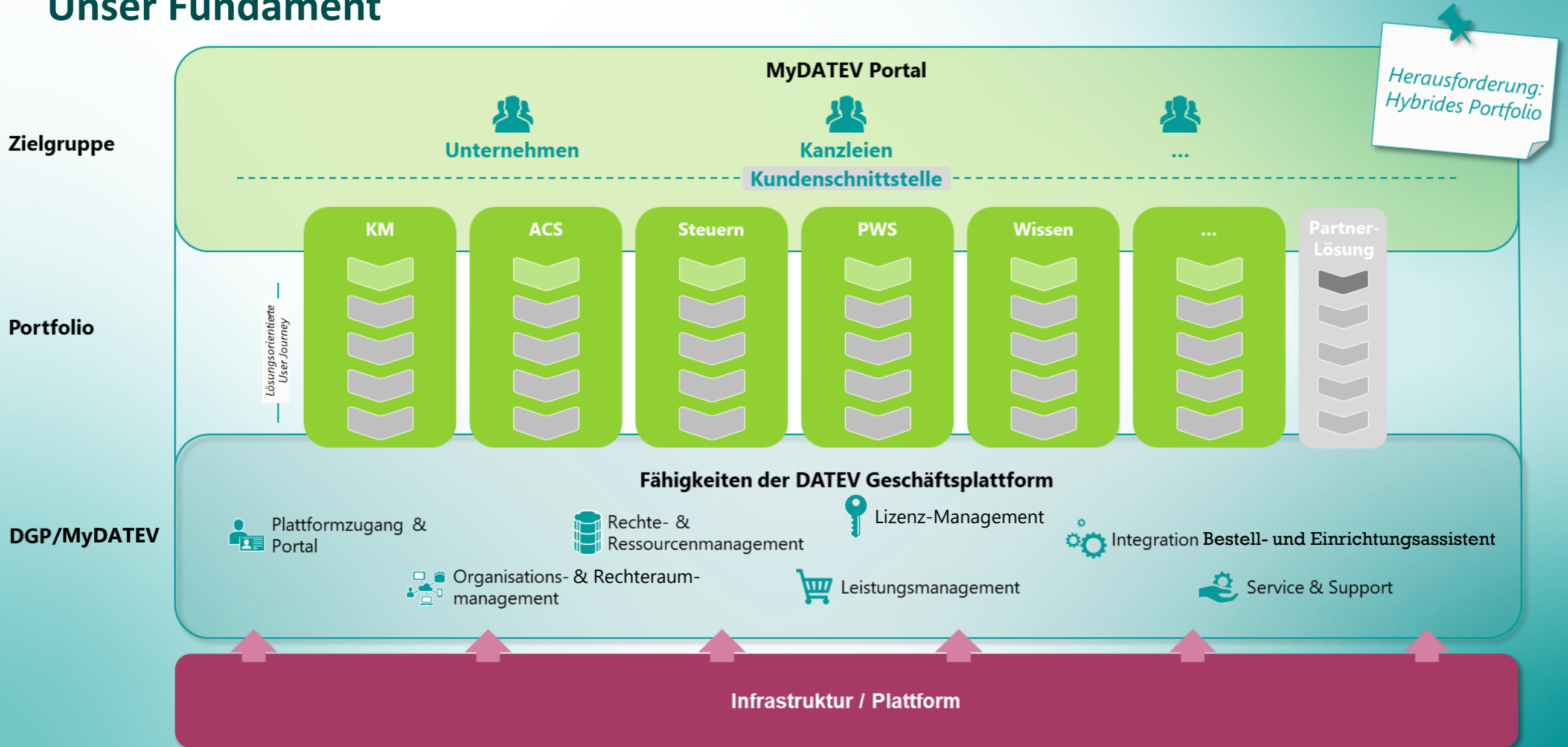

MyDATEV Best Practice

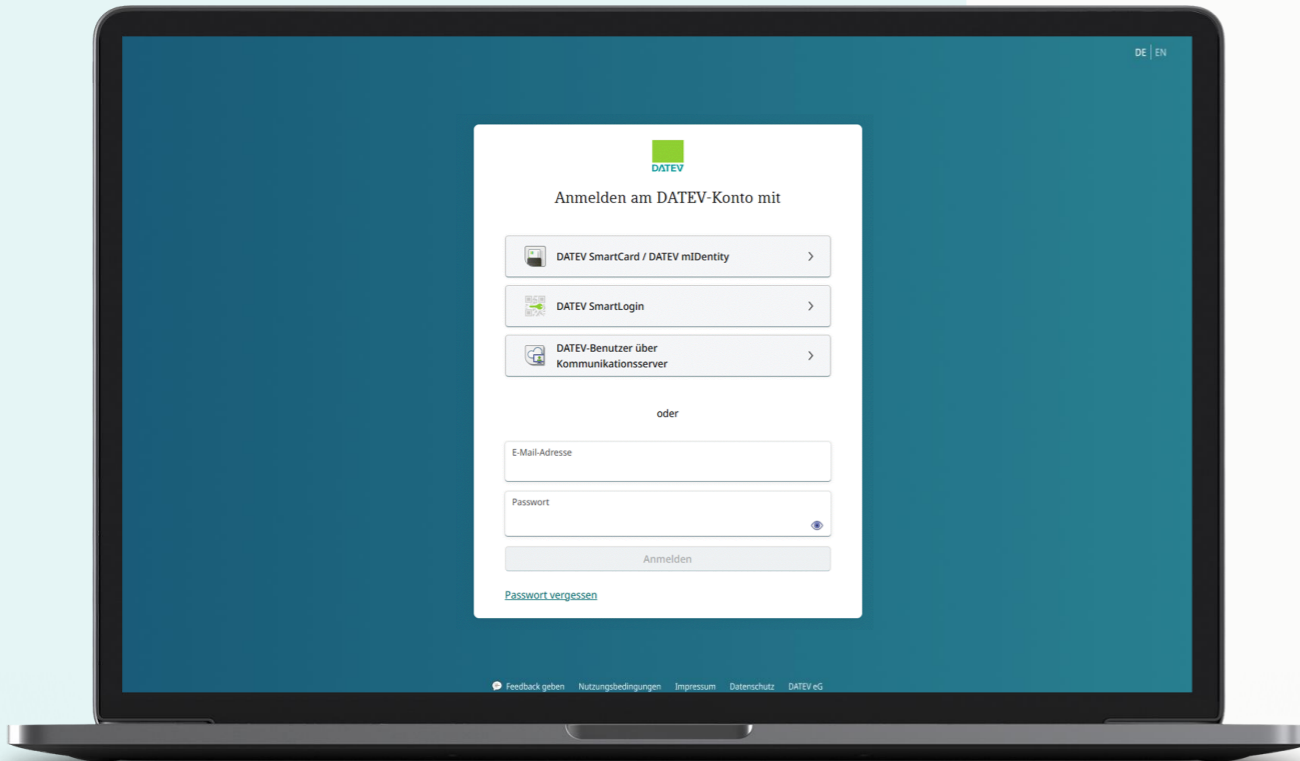
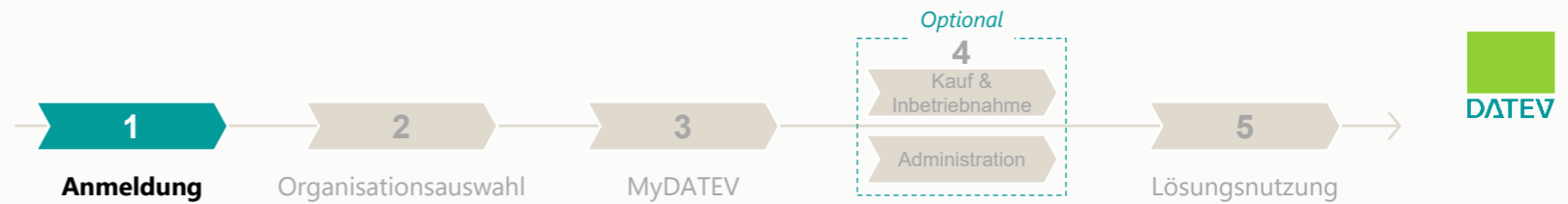

Selbstregistrierte DATEV-Identität (DATEV-Konto)

Jeder Anwender registriert sich selbst für seine DATEV-Identität und kann diese über alle seine Anwendungen, Geschäftsbeziehungen und Plattformen hinweg verwenden. Ein verbinden (föderieren) mit und nutzen von bereits vorhandenen Fremdentitäten (z. B. Google, Elster, Amazon) ist möglich und gewollt.



Anmeldung

„Unterschiedliche Konten & die aufwendige Anmeldung in mehreren Systemen gehören der Vergangenheit an. Heute melde ich mich selbständig in meinem zentralen DATEV-Konto an & erhalte Zugriff auf die gesamte DATEV Geschäftsplattform.“

Mehrwerte ...



Zentraler Einstieg

Ein zentrales Konto ermöglicht Nutzung aller Lösungen im DATEV-Ökosystem



Self-Services

Selbstständiges Registrieren – Nutzer kann Identität selbst erstellen & verwalten



Hohe Sicherheit

Zentrales Authentifizierungs-Management & differenzierbare Vertrauenslevel

*Sonderfälle ausgenommen

MyDATEV Best Practice

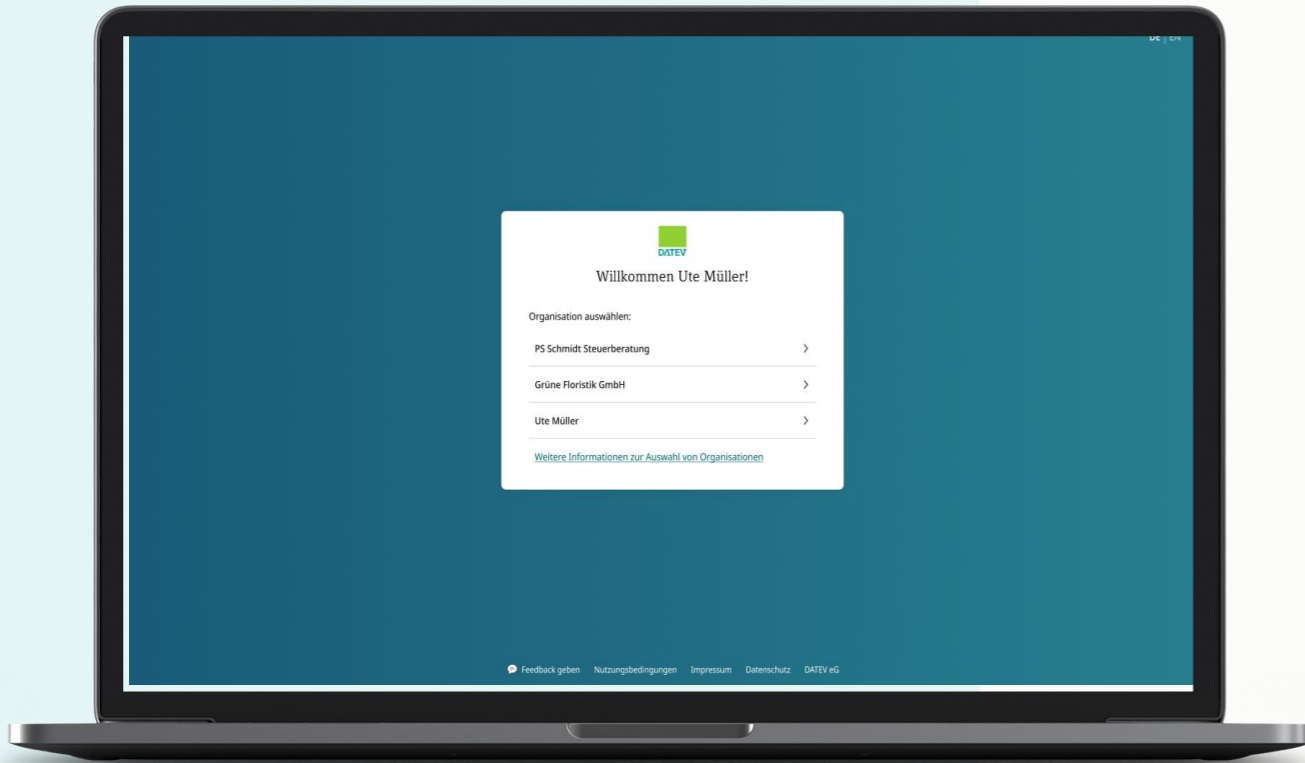
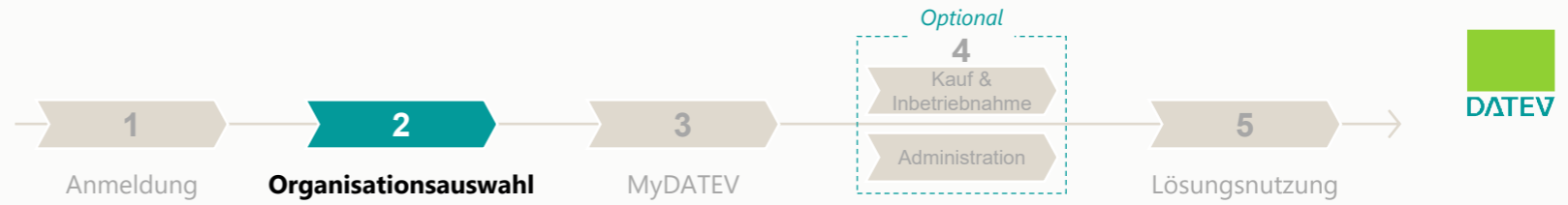

Voraussetzung ist die Anbindung an das DATEV Konto
(vgl. Schritt 1 Anmeldung)



Organisationsauswahl

„Nach dem Login wähle ich als Anwender meinen gewünschten (Arbeits-)Kontext (z. B. Kanzleimitarbeiter, Unternehmen oder Privatperson) aus und sehe sofort die richtigen bzw. relevanten Daten & Anwendungen.“

Mehrwerte ...



Personalisierte Benutzererfahrung

Passgenaues Angebot von Lösungen, Inhalten & Interaktionen nach Kontext erhöht Nutzerfreundlichkeit und Relevanz



Getrennter Datenzugriff

Organisationsbasierter Zugriff gewährleistet, dass Benutzer nur die für ihre Rolle relevanten Daten & Anwendungen sehen, was Datenschutz & Datensicherheit erhöht



Gezielte Funktionalitäten

Ein Zugangsverfahren für verschiedene Organisationen

MyDATEV Best Practice

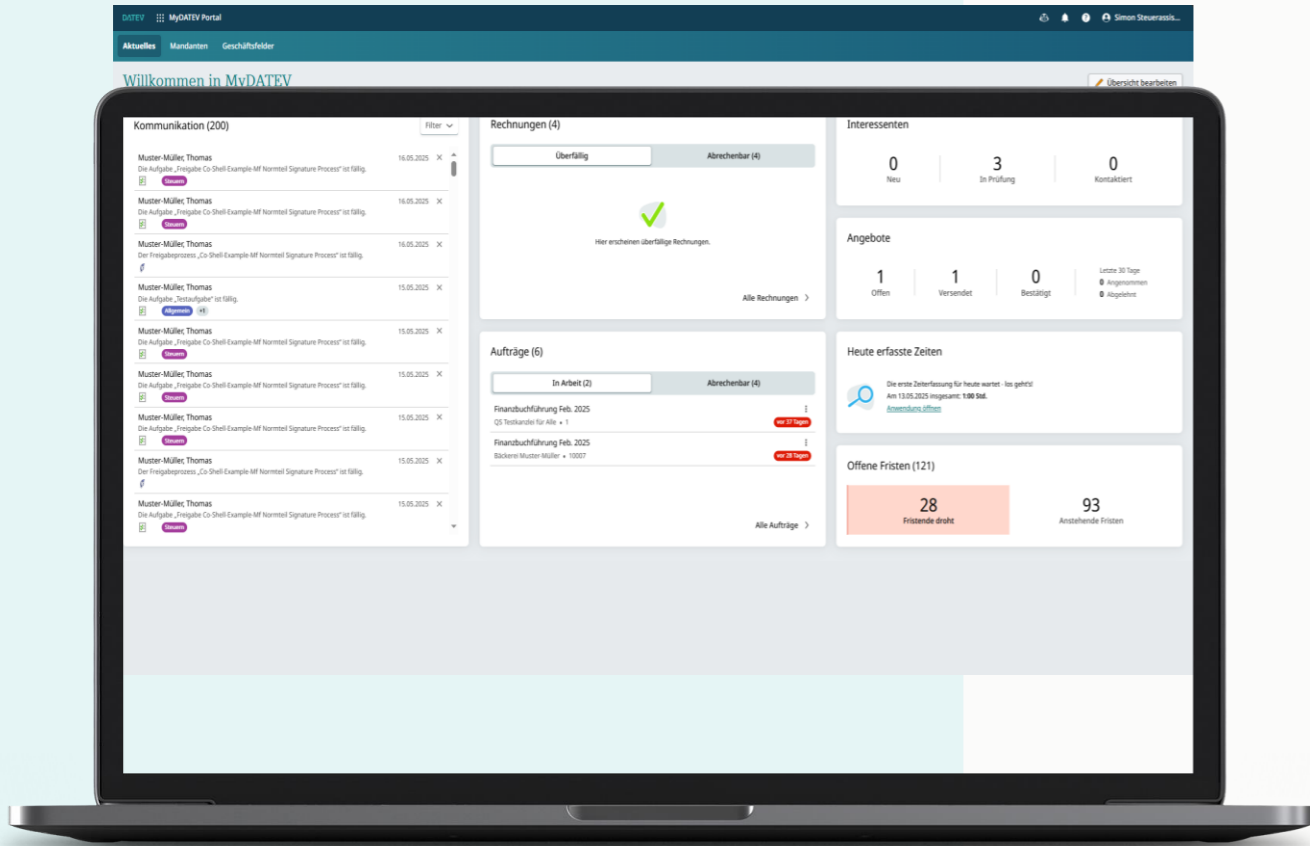
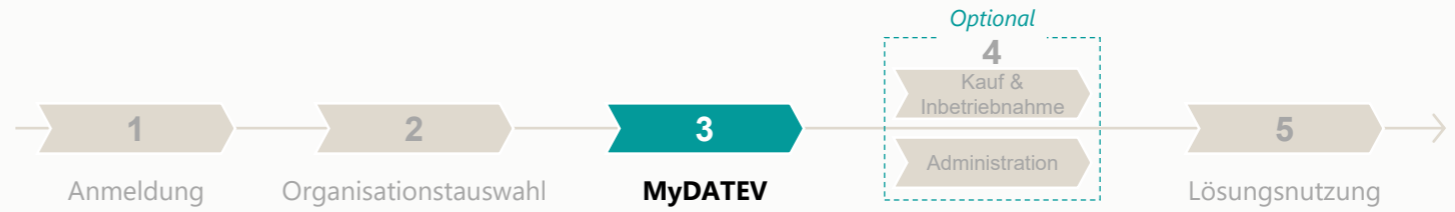

MyDATEV Portal
„MyDATEV ist mein zentraler Zugang zu allen DATEV Lösungen. Es ist auf meine persönlichen Informationsbedürfnisse anpassbar und unterstützt mich durch eine konsistente Benutzererfahrung bei der effizienten Mandantenbetreuung.“

Mehrwerte ...

- 

Zentraler Einstieg

Ein zentraler Einstieg für alle Zielgruppen mit Zugriff auf alle Lösungen
- 

Gezielte Informationssteuerung

Wichtige Informationen auf einen Blick; Mandantenübergreifende Sichten; Hoher Individualisierungsgrad
- 

Konsistentes Benutzererlebnis

Gezielte und intuitive Nutzerführung durch das gesamte Cloud-Portfolio über konsistente Basiskomponenten

*Sonderfälle ausgenommen

MyDATEV Best Practice

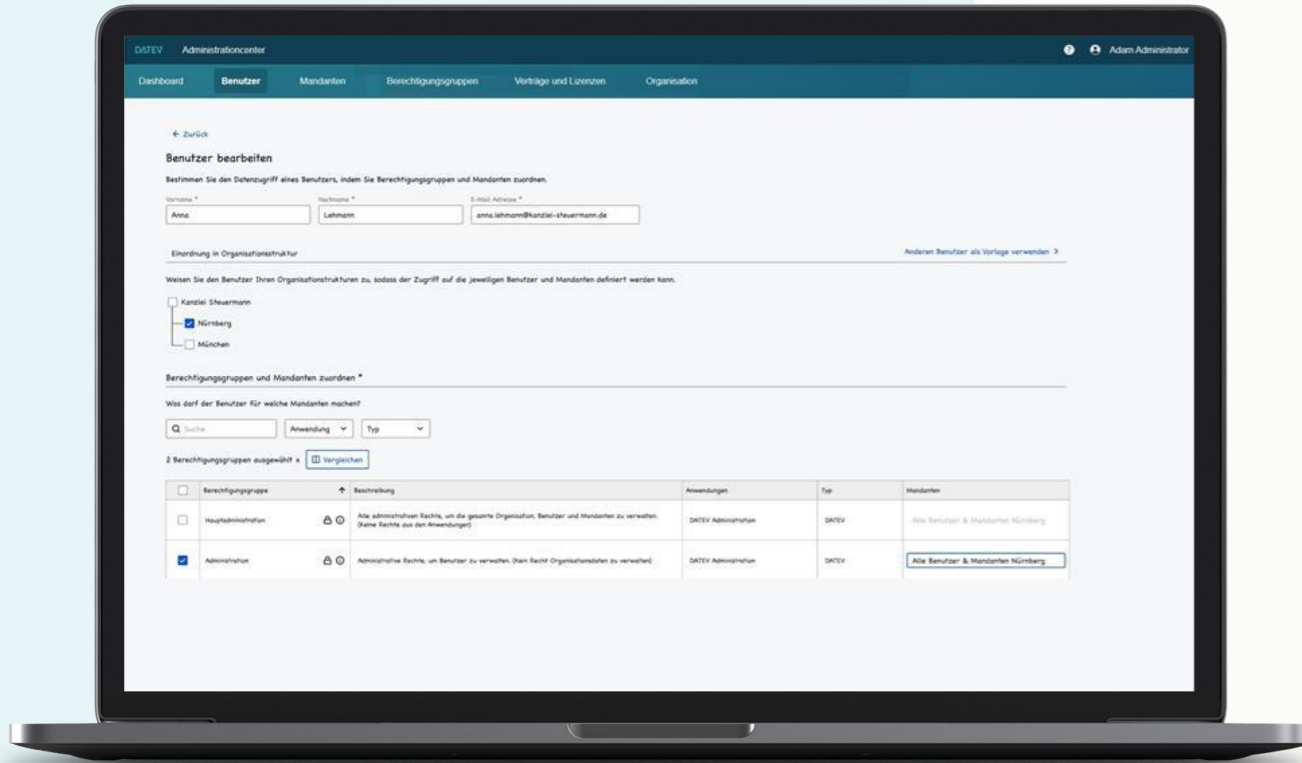
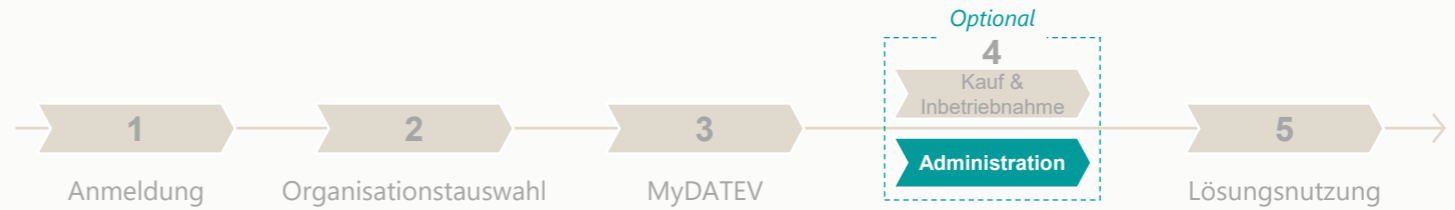

Administration

„Über den „DATEV Administrations-Center“ verwalte ich als Administrator meine Organisation, die Berechtigungen, Strukturen, Kollaborationen und alle grundlegenden Einstellungen zentral und einfach an einer Stelle.“

Mehrwerte ...



Autonom

Meine Organisation im Selfservice verwalten



Zentral

Ein Ort für meine Administrationsprozesse



Einfach

Einheitliches und Prozessorientiertes Management meiner Benutzer, Ressourcen und Rechte

MyDATEV Best Practice

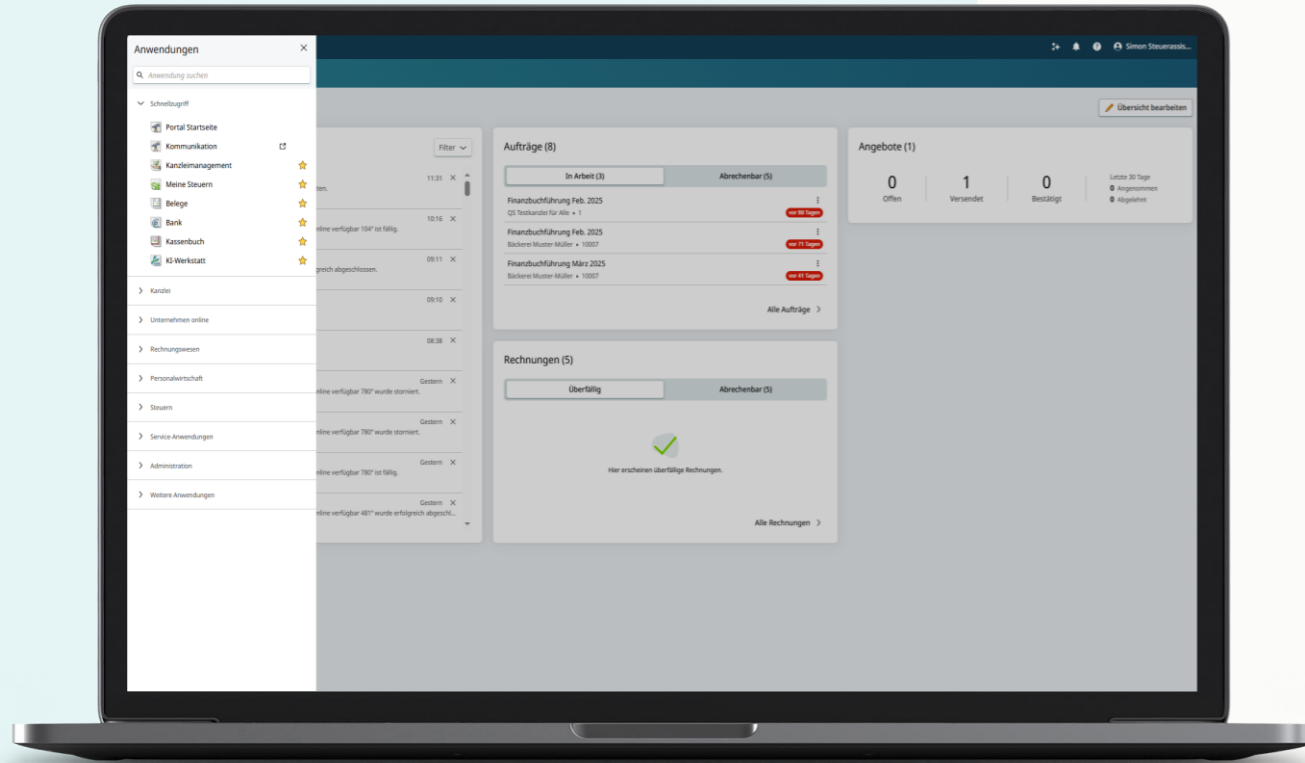
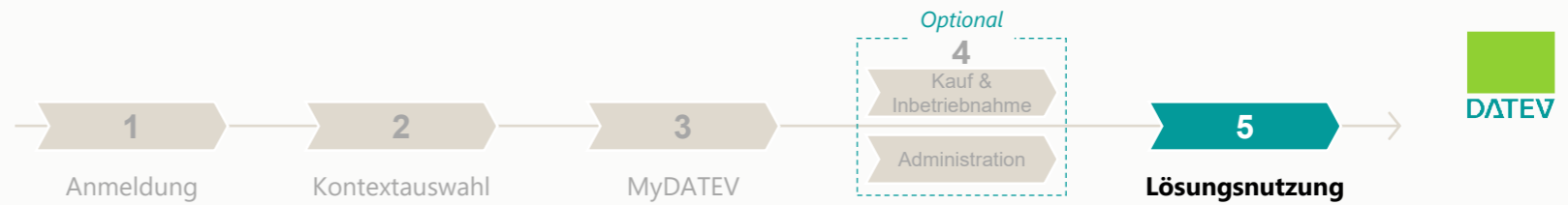

Lösungsnutzung

„Der integrative Ansatz ermöglicht mir effiziente und intuitive Wege zu meinen DATEV-Lösungen (z.B. Kanzleimanagement). Durch den hohen Individualisierungsgrad kann ich mir die Plattform passend zu meiner Rolle konfigurieren.“

Mehrwerte ...



Integriert

Alle Lösungen mit einer durchgängigen Navigation und Authentifizierung auf der DGP verfügbar



Prozesseffizienz

Standardisierte und konsistente Prozesse erhöhen Effizienz & Durchgängigkeit erheblich



Erlernbarkeit

Intuitives Benutzererlebnis reduziert Schulungsbedarf für Grundfunktionen. Abbau von Hürden & Berührungspunkten

Die DATEV Geschäftsplattform Bedeutung für unsere Kunden



„Die Cloud-Transformation ist nicht nur ein technologischer Wandel, sondern verändert grundlegende Strukturen bei DATEV und wird in der aktuellen hybriden DATEV-Welt, Herausforderungen und Reibungen bei unseren Kunden mit sich bringen.“



Unsere heutige Administrations- Landschaft

- **Benutzer-Anlage in der onPremises Benutzerverwaltung (BRV)**
- **Lizenzvergabe: Online Lizenzverwaltung**
- **Berechtigungs-Vergabe**
 - onPremises: Benutzerverwaltung (BRV)
 - Online: Rechteverwaltung online (RVo)
- **MyDATEV Mandantenregistrierung (r4c)**
- **MyDATEV Bestell- und Einrichtungs-Assistent (r2u)**
- **Rechteraum-Management (RRMo)**
- **Service-Anwendungen**
 - Benutzer-Anlage in der Online Welt - Personendaten verwalten
 - Beraternummern verwalten
 - Rechnungsdaten (verwalten)



Die Zukunft

Alle Administrations-Aufgaben **zentral** steuern!

Mit unserem neuen „DATEV Administrations-Center“ soll eine **zentrale Lösung** für (möglichst) alle Administrationsaufgaben geschaffen werden:

- Von der Rechteverwaltung über die Verwaltung von Niederlassungen und Standorten
- bis hin zur Benutzerverwaltung, Rechteraum-Management und Lizenz-Management.

Ziel: Komplexität reduzieren

DATEV Administrations-Center

Worauf liegt der Fokus 2026?

Der Scope der Detailbetrachtung ist die Einführung Kanzleimanagement

Q2/2026

- **Organisationsmanagement**
- **Cloud-Rechtemanagement**

Geplant für Ende Q4/2026

- **Rechteraummanagement (Kollaborationen)**

grundsätzlichen im Scope, aber nicht Teil der aktuellen Detailbetrachtung

- Lizenzen
- Onboarding *(Bestell- und Einrichtungsassistent & Mandantenregistrierung)*
- Administration vs. Self-Service:
 - DATEV Konto & Zugangsverfahren *(bspw. SmartLogin Administration)*

→ Verständnis schaffen, was Anwender selbst verwalten kann und was beim Admin liegt

komplett out-of-Scope der Detailbetrachtung

ggf. Absprungspunkte:

- RVo
- BRV
- Personendaten / Beraternummer verwalten
- Bestandsmanagement *(tbd im Kontext DGP)*
- MyUpdates
- API-Management

DATEV Administrations-Center

Organisations-Management - Verwalten von Teilnehmer auf der DGP

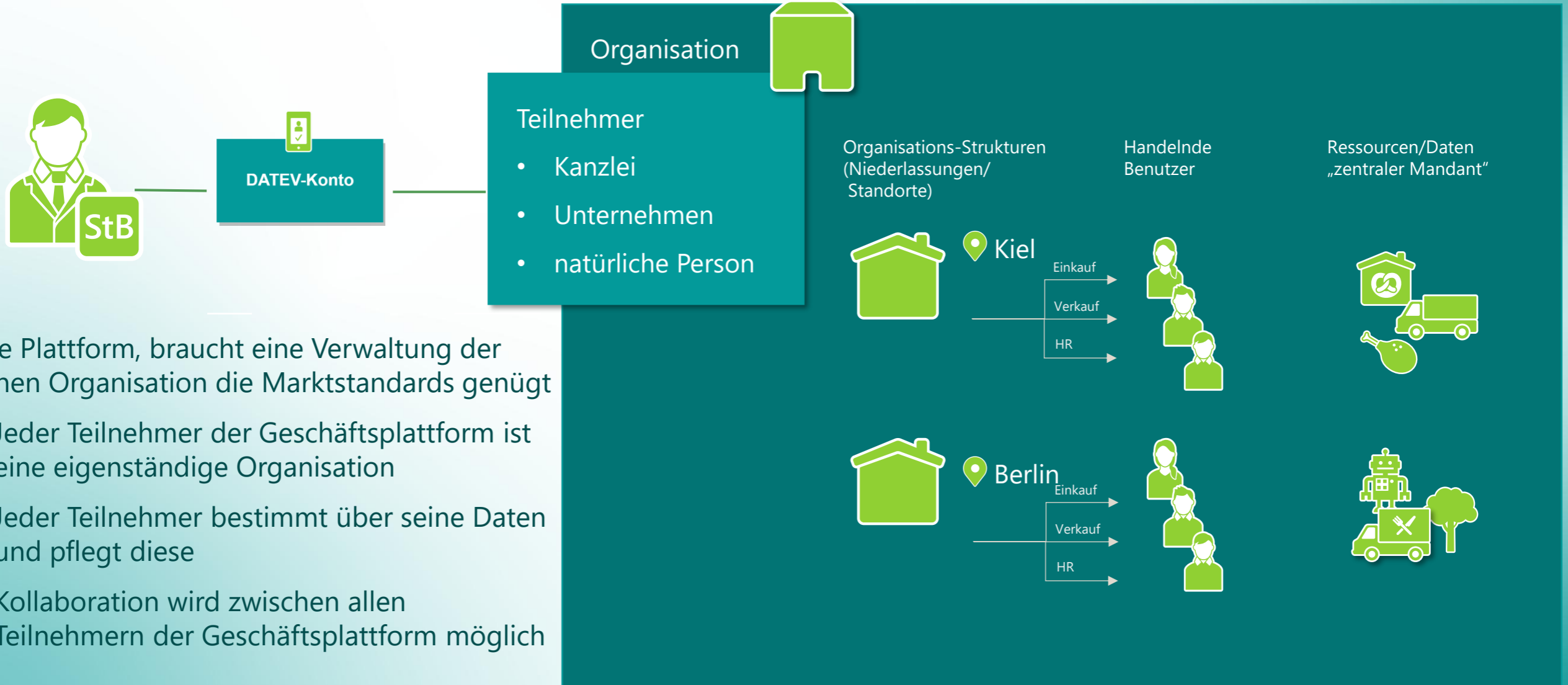

Jede Plattform, braucht eine Verwaltung der eigenen Organisation die Marktstandards genügt

- Jeder Teilnehmer der Geschäftsplattform ist eine eigenständige Organisation
- Jeder Teilnehmer bestimmt über seine Daten und pflegt diese
- Kollaboration wird zwischen allen Teilnehmern der Geschäftsplattform möglich

DATEV Administrations-Center

Organisations-Management - Zugang zu mehreren Organisationen



Willkommen Max Mustermann

Organisation auswählen:

- Organisation A** >
- Organisation B** >
- Max Mustermann Privat** >

+ Weitere Organisation hinzufügen

Organisation A

Kiel

Berlin

Organisation B

Bonn

Privat

Mettmann

DATEV Administrations-Center

Cloud-Rechtemanagement - Wie schaffen wir Vereinfachungen?

- Weniger Möglichkeiten z.B. weniger Einzelrechte der Fachanwendungen, begrenzte Anzahl von Einzelfreigaben-/sperren auf Mandantenebene
 - Forcierung von Rechtegruppen statt Einzelberechtigungen von Benutzern (inkl. DATEV-Vorlagen und -Empfehlungen)
 - Berechtigung von Organisationsstrukturen (im Sinne von „Gruppierung“ zentraler Mandanten)
 - Klare Kommunikation bei Begrifflichkeiten & Konsequenzen
- => Komplexitätsabbau der heutigen Berechtigungswelt

...

**Vereinfachung bedeutet auch
Veränderung!**

DATEV Administrations-Center

Cloud-Rechtemanagement -Reduzierung der Berechtigungen

Heute Kanzleimanagement:

- Kanzleimanagement
 - Einstellungen bearbeiten
 - Interessentenverwaltung
 - SmartExperts Kanzleiprofilverwaltung
- Angebotsassistent
 - Leistungsprofil
 - Kalkulation/Angebot
- Leistungsprofil
 - bearbeiten
- Kalkulationen
 - bearbeiten
- Angebote
 - bearbeiten
 - senden
- Aufträge
 - hinzufügen / löschen
 - Zeiten anderer MA erfassen/bearbeiten/löschen
- Rechnungen
 - bearbeiten
 - erstellen
 - Ausgangsbuch öffnen
 - stornieren
- Controlling
 - Dashboards anzeigen



Künftig Kanzleimanagement:

Grundfunktionalitäten nutzen	Aufträge im Kanzleiboard sichtbar, Mandantenaufträge bearbeiten, Leistungsprofil sichtbar (read only), Zeiten für sich selbst erfassen/bearbeiten
Kanzlei organisieren	Kanzleistammdaten pflegen, Kundenreferenz bei Mandanten hinterlegen, Rechnungs- und Buchungseinstellungen vornehmen, Leistungsprofil bearbeiten
Mitarbeiter verwalten	Mitarbeiterliste aufrufen, Mitarbeiterdaten bearbeiten
Aufträge vorbereiten	Kalkulation erstellen/ bearbeiten, Rhythmus der Abrechnung und Bearbeitung festlegen, Vorauszahlungen definieren
Angebote verwalten	Angebote erstellen/ bearbeiten, Angebote an Interessenten versenden (i.V.m DATEV Onboarding)
Aufträge verwalten	Neue Aufträge hinzufügen/löschen, Fälligkeit und Planzeit bearbeiten
Zeiten für andere Mitarbeiter erfassen	Zeiten für andere Mitarbeiter erfassen
Rechnung vorbereiten	Rechnungsentwürfe erstellen/ bearbeiten
Auftrag abrechnen	Rechnungen erstellen/versenden, Rechnungsausgangsbuch einsehen, Rechnungen stornieren/korrigieren
Kanzlei kontrollen	Controlling-Dashboards anzeigen, Analysen für Mandanten, Mitarbeiter und Kanzlei durchführen

DATEV Administrations-Center

Cloud-Rechtemanagement – Organisationsstrukturen statt Nummernintervalle

Heute in der Rechteverwaltung online

Berechtigungen werden in der RVo über Nummern-Intervalle oder Nummernkreise (z. B. Mandantennummern 10000–20000) vergeben.

Verfahren ist aufwendig, intransparent und fehleranfällig, z. B. Überschneidungen oder Zahlendreher führen zu Problemen.

Künftig im Administrations-Center

Im Cloud Rechtemanagement werden keine Berechtigungen mehr auf reine Nummern oder Nummern-Intervalle vergeben.

Stattdessen kommen Organisationsstrukturen zum Einsatz, um Mandanten und Benutzer zu gruppieren. Auf diese zentralen „Strukturen“ werden dann die Berechtigungen möglichst einfach gesetzt.

DATEV Administrations-Center

Rahmenbedingungen zur Rechtemigration

Keine BRV-Migration

- Nur Rechteverwaltung online wird im Rahmen der Migration berücksichtigt

Admin-gesteuerte Rechte-Übernahme aus der Rechteverwaltung online

- Vorschläge für Neuadministration auf Basis der vorhandenen Berechtigungen
- Voraussichtlich keine vollständige Übernahme aller RVo-Rechte und Rechtegruppen
- Hintergrund: Fokus auf Komplexitätsreduktion im Zielsystem





DATEV Administrations-Center

Mit Einführung Kanzleimanagement 3 Rechtssysteme

Grundsatz: Ein Kunde muss in 3 Rechtssystemen (Benutzer- und Rechtverwaltung, Rechteverwaltung online und Administrationscenter) administrieren, solange er onPremise Software (-> Benutzer- und Rechtverwaltung) und Cloud-Anwendungen nutzt, welche auf die Rechteverwaltung online prüfen.

Umstellung Kanzleimanagement

- Rechteverwaltung online 
 - Rechte für Kern-EO werden nach setzen des Hakens im Umstellungscockpit in der Rechteverwaltung online deaktiviert und können nicht mehr hergestellt werden!
- Rechteverwaltung on Premises 
 - Der Kunde hat noch 3 Jahre lesenden Zugriff auf die Eigenorganisation
 - Verträge der Eigenorganisation bleiben bestehen
 - Im DATEV Arbeitsplatz wird ein Banner (nur lesend angezeigt); einige Programmfunktionen entfallen. Die Steuerung erfolgt über die Anwendung und nicht über die Rechteverwaltung onPremise
 - In der Rechtverwaltung bleiben alle Rechte der Eigenorganisation bestehen

An folgenden Prozessen ändert sich erst einmal nichts:

Anlage Mitarbeiter, Anlage Mandant (ZM), Anlage Standorte/Niederlassungen, Bestellung SC/SL, Vergabe OnP-Rechten, Vergabe Online-Rechten, Rechte Räume anlegen, Admins verwalten

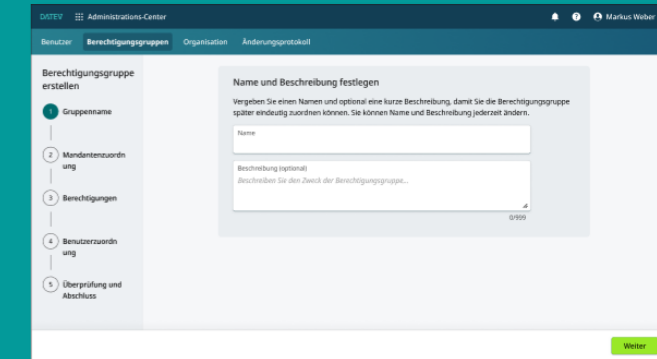
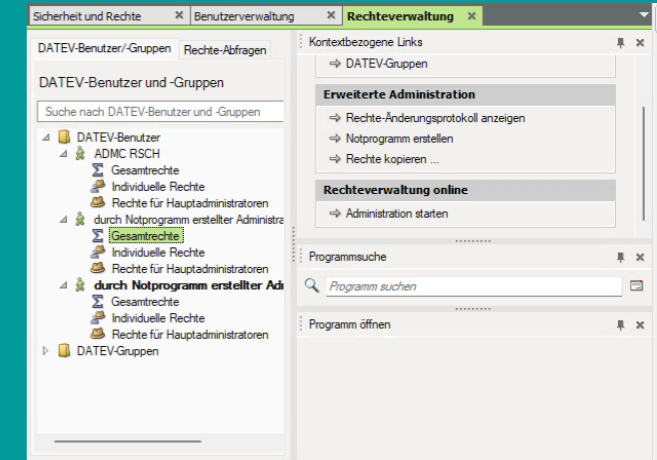

DATEV Administrations-Center

Neue Ordnungsbegriffe

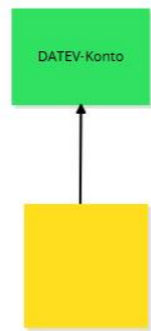

Ordnungsbegriffe DGP

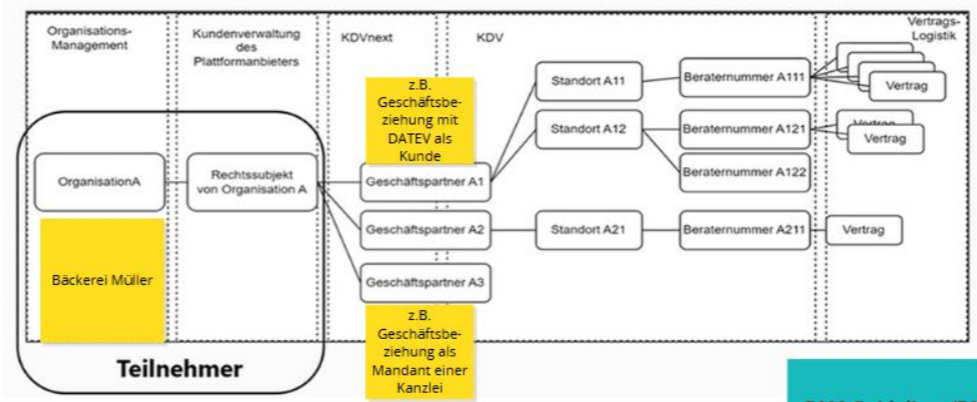

EAM-Guidelines/EAM-Regelwerk

Anwendungsordnungsbegriffe

Anwendungsordnungsbegriffe

Geschäftsfeld	Fachlicher OB	Referenz	Primärschlüssel
KM, Dokumente & Co.	BNr. / Zentraler OB	↔	ZMOID
ACS	BNr. / Mandant	↔	BNr. / Mandant
LOHN	BNr. / Mandant / PersNr.	↔	BNr. / Mandant / PersNr.
Steuern	BNr. / Mandant / BasisNr.	↔	BNr. / Mandant / BasisNr.

Geschäftsfeld	Fachlicher OB	Referenz	Primärschlüssel
KM, Dokumente & Co.	OID_OSID / Zentraler OB	↔	ZMOID
ACS	OID_OSID / Zentraler OB	↔	ACS-ID
LOHN	OID_OSID / Zentraler OB	↔	LOHN-ID
Steuern	OID_OSID / Zentraler OB	↔	Steuern-ID

LUE als „NumZus“ ;-) für ZM & Leistungs-OBs

BNr. 29163 / ZM 1000 → ZMOID 1000

FIBU	29163 / 1000
LOHN	29163 / 500
Est	29163 / 40 / 110

DGP als Referenzsystem zwischen Fachlichen OB & Primärschlüssel der Domänen

OID_OSID/ ZM → ZMOID 1000

FIBU	ACS-ID
LOHN	LOHN-ID
Est	Steuern-ID

DATEV Administrations-Center

Rechteraum-Management - Organisationsübergreifende Zusammenarbeit

Prämissen:

- Eigentum und Verwaltung liegt in der Hoheit der Organisation

Zusammenarbeit gestalten:

- Geschäftsbeziehung vereinbaren
- Kollaborativen Rechteraum erstellen
- Personen und Daten exponieren - weiterhin eindeutige Zugehörigkeit zur Organisation (vergl. MÜGLn)
- Berechtigungen vergeben

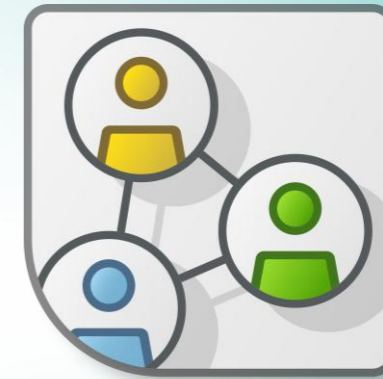

DATEV Administrations-Center



Rechteraum-Management - Organisations-Klammer mit Kundenvereinbarung

Kollaborativer Rechteraum- GP-Klammer

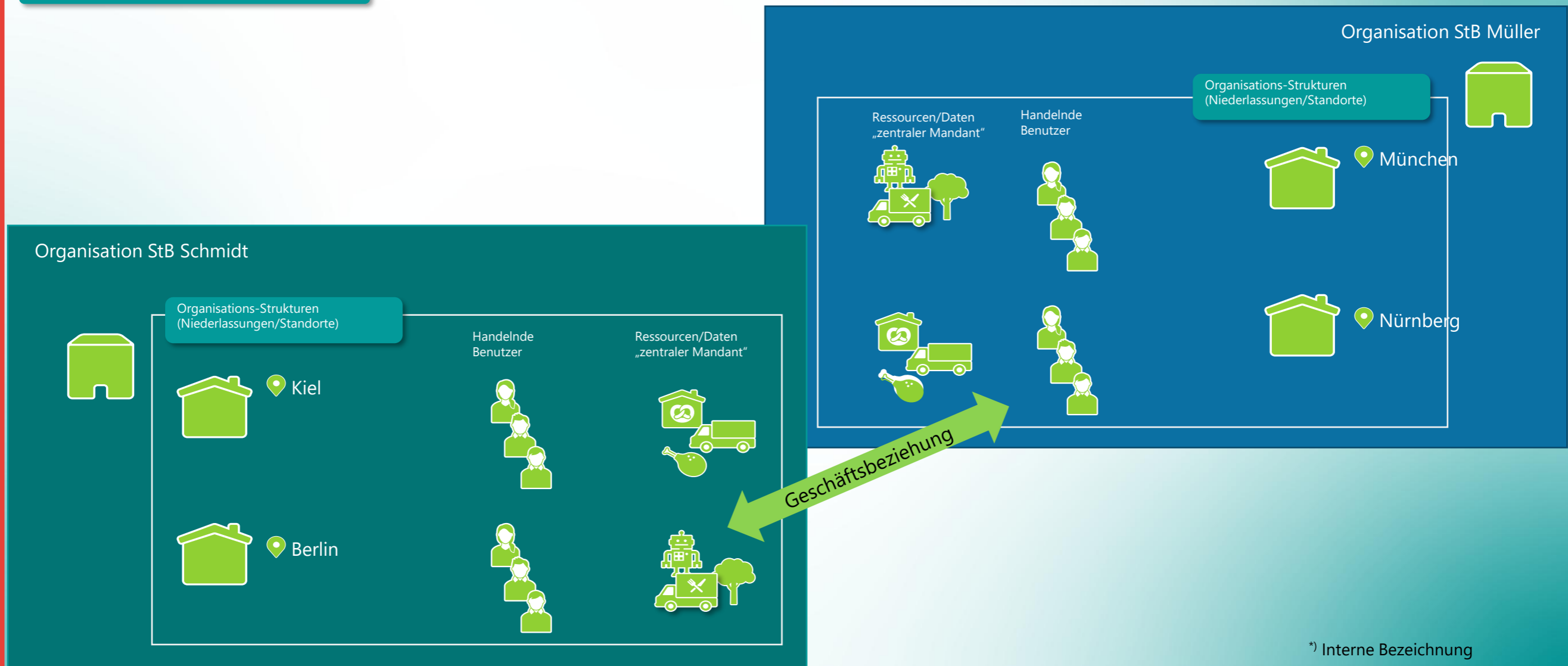

*) Interne Bezeichnung



Oliver Wies

Admin Workshop April/Mai 2026

Basisdaten online

Richtige Zuweisung der Beraternummer/zentrale Mandanten bei z.B. Bürogemeinschaften

Basisdaten online

Ausgangslage Zentrale Mandanten On Premises

Im Bestandssystem (On-Premise) liegen zentrale Mandanten (ZM) in „**einer**“ Eigenorganisation-Datenbank (EO-DB). In Konstellationen wie **Bürogemeinschaften**, Verbünde oder Kooperationen, können diese zentralen Mandanten unterschiedlichen Organisationen(Mitgliedern) zugeordnet sein.

On Premises **liegt die Mandatsverantwortung** eines Mandanten immer bei **einer Organisation** (Unternehmen / Niederlassungen).

- On Premises werden die Bestände(Leistungen) über **Beraternummer | Mandantenummer** erfasst
- Verschiedene Organisationen können Leistungen für einen Mandanten(ohne Mandatsverantwortung) unter ihrer eigenen Beraternummer erbringen.

Alle zentralen Mandanten einer EO-DB werden **gemeinsam** in eine Online-Datenumgebung (DU) bereitgestellt

- Diese DU ist einer Beraternummer einer Organisation zugeordnet, die **aktuell nur** als Ordnungs- und Berechtigungsbegriff dient.

Basisdaten Online

Ist-Situation ohne Aufteilung über Unternehmensstrukturen

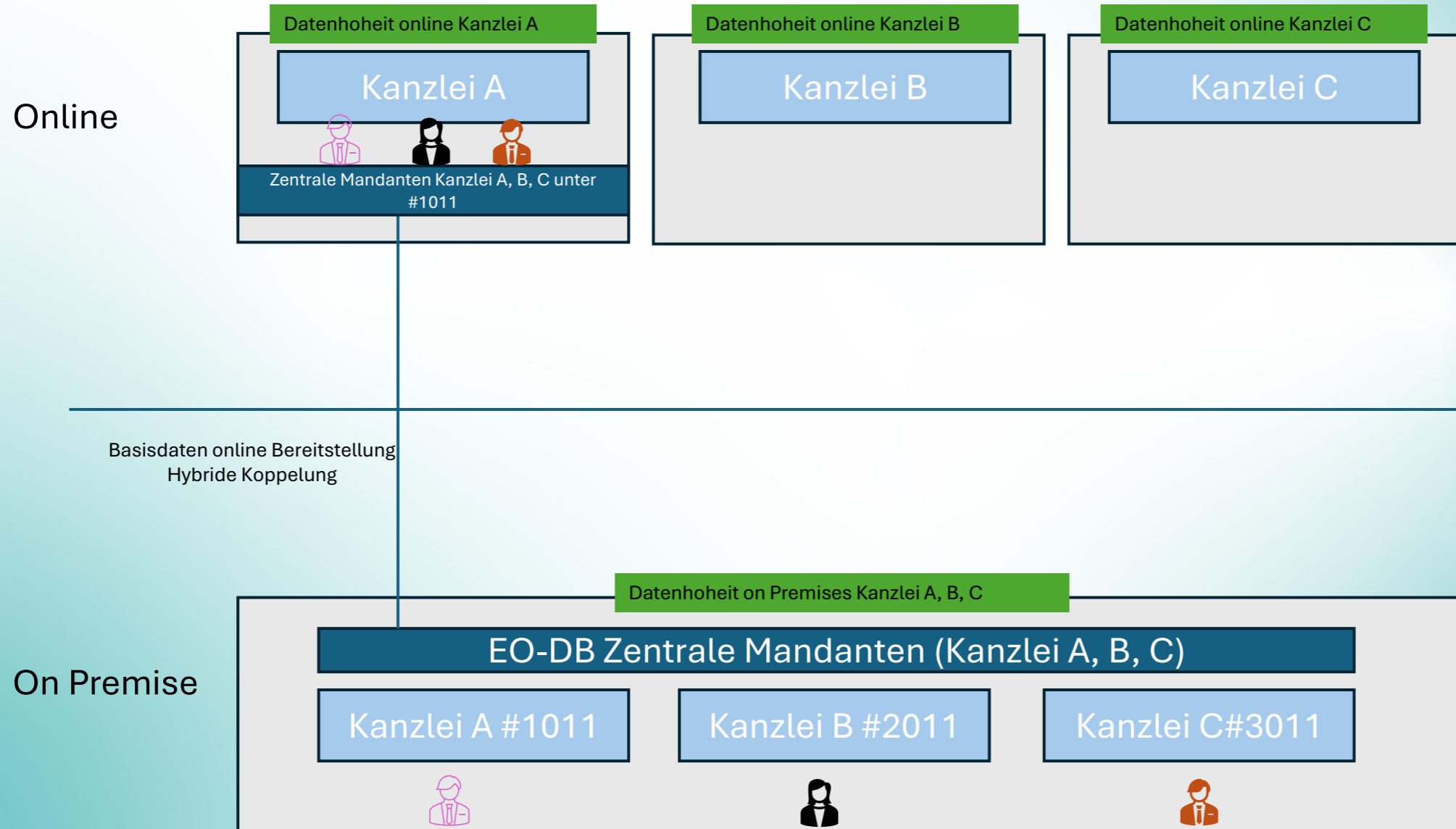

Basisdaten Online

Zielbild zentrale Mandanten auf der DGP

Mit der Einführung der DATEV-Geschäftsplattform (DGP) gibt es Veränderungen.

- Jeder Zentrale Mandanten **sollte weiterhin** eindeutig einer Organisation (Unternehmen / Niederlassung) zugeordnet werden => Der Organisation, die die Mandatsverantwortung hat.

Warum ist das so wichtig?

- Alle Bestände(Leistungen) hängen zukünftig am zentralen Mandanten bzw. werden pro zentralen Mandanten erfasst und nicht mehr anhand der Beraternummer | Mandantenummer.
- Die DATEV RZ-Dienstleistungen werden über den zentralen Mandanten abgerechnet und damit an die Organisation, die dem zentralen Mandanten zugeordnet ist.

Was sollten Kanzleien konkret tun?

- Die Aufteilung der zentralen Mandanten zu den jeweiligen Unternehmen/Niederlassungen über **DATEV-Cloud: Basisdatenverwaltung**. Basisdaten online über Niederlassungen administrieren – Dok.-Nr: 1029036

Basisdaten online

Beraternummer zuordnen DATEV-Cloud: Basisdatenverwaltung

Voraussetzungen:

Für Kanzleien mit mehreren Mitgliedschaften

- Hauptadministrator in DATEV Benutzerverwaltung und DATEV Rechteverwaltung
- Administrator oder Hauptadministrator in DATEV Rechteverwaltung online der **bereitgestellten Datenumgebung**
- Mitgliedschaftsübergreifender Zuordnung in die anderen Mitgliedschaften

Administration für DATEV-Cloud

Bezeichnung
 Datenumgebung ABC

Zugeordnete Beraternummer
 123456789

Erweiterte Administration unter Einbezug von Unternehmensstrukturen:

▼ **Mustermann & Partner** 4 Niederlassungen
Unternehmensnummer: 1 | Status: aktiv

Nr./	Status	Niederlassung	Beraternr. für Rechteverwaltung
1	aktiv	Mustermann Hauptsitz Hauptsitz	123456789 i ▼
2	aktiv	NL 2 NL2	
3	inaktiv	NL 3 Niederlassung 3	
4	aktiv	NL 4 NL 4	

> **Fritz Mustermann StB**
Unternehmensnummer: 2 | Status: inaktiv

> **Erika Musterfrau StB**
Unternehmensnummer: 3 | Status: aktiv

Speichern

123456789 (Standard)
12345 Leipzig

23456789
23456 Köln

3456789
34567 Hamburg

45678945
45678 Bonn

5687941
55555 Dresden

6789456
66666 München

78945612
77777 Dortmund

Basisdaten online

Soll-Situation DGP mit Aufteilung über Unternehmensstrukturen

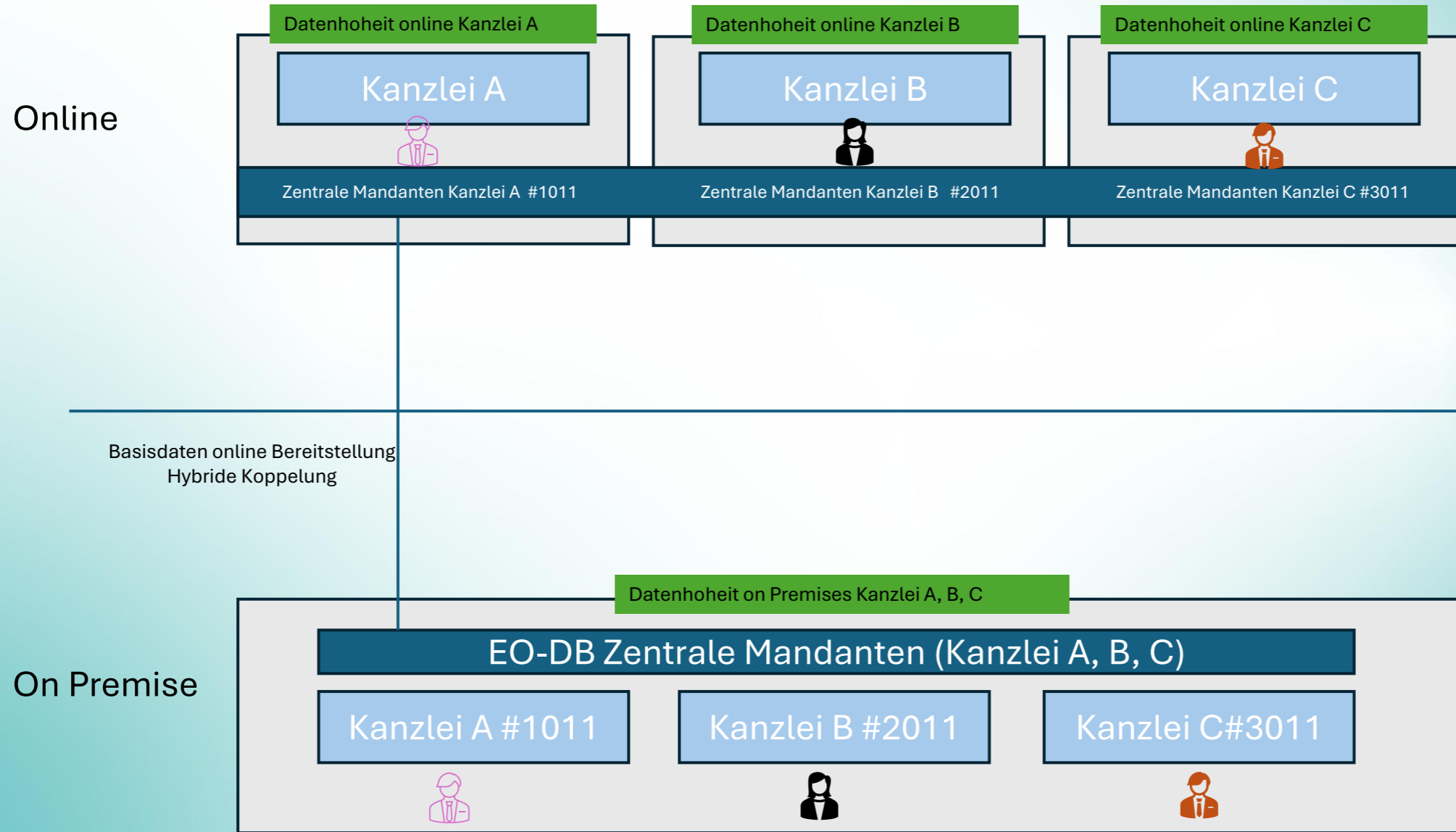

Beraternummer Zuweisung wurde nicht vorgenommen

Was bedeutet es für die Kunden in der RVo, die die Zuweisung nicht vornehmen?

Ausgangssituation Beispiel 1:

- Eine Bürogemeinschaft mit **einer EO-Datenbank**
- Zwei Organisationen: **Org-A, 100 Mandanten, #1000 | Org-B, 90 Mandanten, #2000**
- Die **190** zentralen Mandanten wurden unter **Organisation A** mit der Inbetriebnahme-Beraternummer **#1000** bereitgestellt.

Die Anwendung Steuerkonto online, stellt auf die Online-Prüfung der zentralen Mandanten(neue Mandantenauswahl) um

Konsequenzen alte Welt:

Mitarbeitende der Org-B, haben keinen Zugriff mehr (abhängig der bereits getätigten mitgliedschaftsübergreifenden Zuordnungen von Personen und bestehenden Freigaben in der RVo), auf die eignen **90** zentralen Mandanten und können **keine** Steuerkontenabfrage mehr tätigen.

- Mitarbeitende der Org-B, die weiterhin Steuerkonto online für ihre Mandanten nutzen möchten, müssen der Org-A zugeordnet („gemüggelt“) werden.
- Der Administrator der Org-A, muss in der Rechteverwaltung online Mitarbeitende der Org-B, gezielt auf die zentralen Mandanten der jeweiligen Organisationen berechtigen.

Konsequenzen DGP:

Alle erbrachten Leistungen werden auf Ebene der zentralen Mandanten durchgeführt und nicht mehr standardmäßig unter der Beraternummer | Mandantenummer. Durch die Inbetriebnahme über die Beraternummer #1000 liegen somit alle zentralen Mandanten in der Verantwortung der Org-A und damit auch zukünftig alle Bestände.

Ein übergreifender Zugriff auf alle zentralen Mandanten, wäre über die Organisationsklammer aber möglich => Ablöse der mitgliedschaftsübergreifenden Zuordnungen von Personen.

Beraternummer Zuweisung wurde richtig vorgenommen

Was bedeutet es für die Kunden in der RVo, die die Zuweisung richtig vorgenommen haben?

Ausgangssituation Beispiel 1:

- Eine Bürogemeinschaft mit **einer EO-Datenbank**
- Zwei Organisationen: **Org-A, 100 Mandanten, #1000 | Org-B, 90 Mandanten, #2000**
- Die **190** zentralen Mandanten wurden unter **Organisation A** mit der Inbetriebnahme-Beraternummer **#1000** bereitgestellt und anschließend die Beraternummern **über die Unternehmensstrukturen wieder richtig** zugeordnet => **Org-A #1000 und Org-B #2000**

⚠ Beraternummern & Rechteverwaltung

- Werden Beraternummern den richtigen Unternehmen / Niederlassungen zugewiesen, **hängen online** alle zugehörigen **zentralen Mandanten** automatisch **unter der richtigen Beraternummer der richtigen Organisation**
- Dadurch wird höchstwahrscheinlich eine **Anpassung der Rechte** für Benutzer und Gruppen in der Rechteverwaltung online **notwendig** (abhängig der bestehenden Freigaben in der RVo).

Die Anwendung Steuerkonto online stellt auf die Online-Prüfung der zentralen Mandanten(neue Mandantenauswahl) um.

Konsequenzen alte Welt:

Mitarbeitende der Org-A und Org-B, können weiterhin Steuerkonto online für ihre der Organisation zugewiesenen Mandanten (analog On Premises) abfragen.

- Fragt ein Mitarbeiter der Org-A auch Mandanten der Org-B ab, dann muss der Mitarbeiter der Org-A, der Org-B zugeordnet („gemüggelt“) werden.
- Der Administrator der Org-B, muss in der Rechteverwaltung online den Mitarbeitenden der Org-A, gezielt auf die zentralen Mandanten Org-B berechtigen.

Konsequenzen DGP:

Die zentralen Mandanten und ihre Bestände sind der richtigen Organisation zugewiesen. Ein übergreifender Zugriff auf zentrale Mandanten wäre über die Organisationsklammer möglich => => Ablöse der mitgliedschaftsübergreifenden Zuordnungen von Personen.

05. Kanzleimanagement next

DATEV Kanzleimanagement-Pakete: Nachfolgelösung für die heutigen Eigenorganisations-Pakete

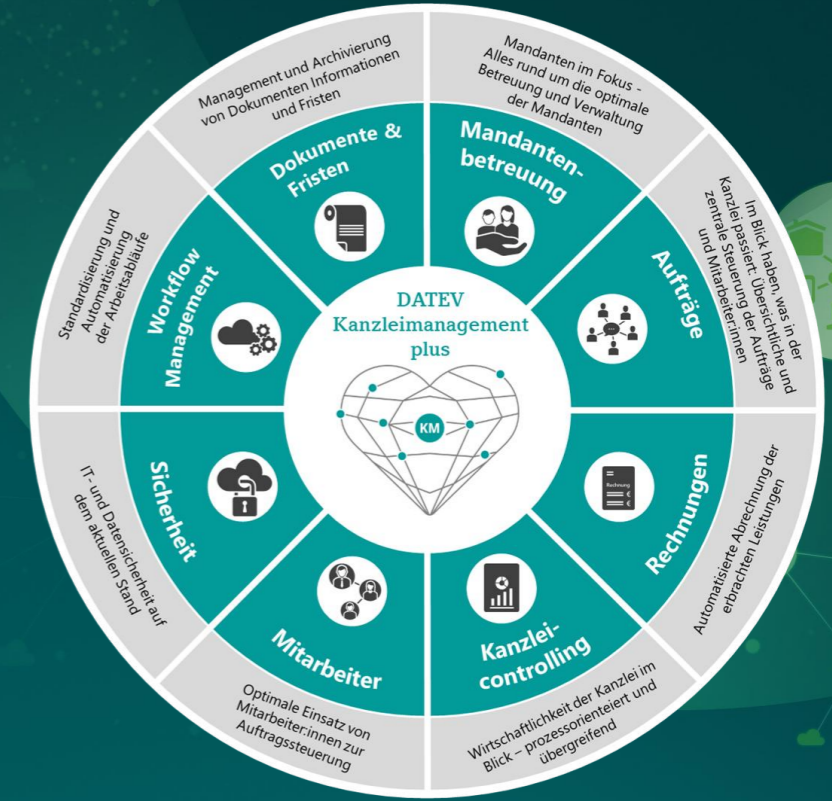
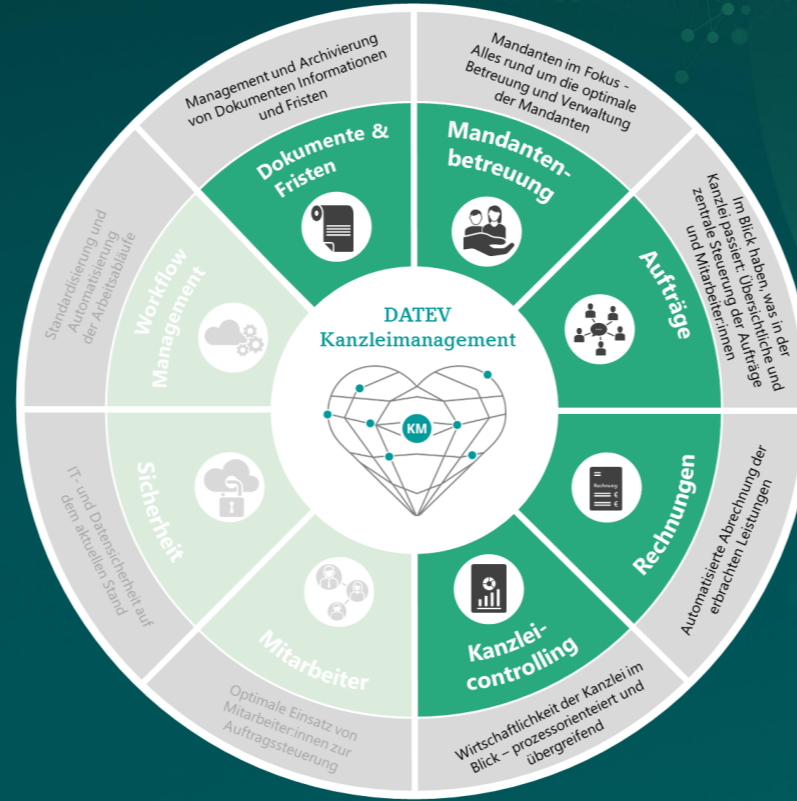
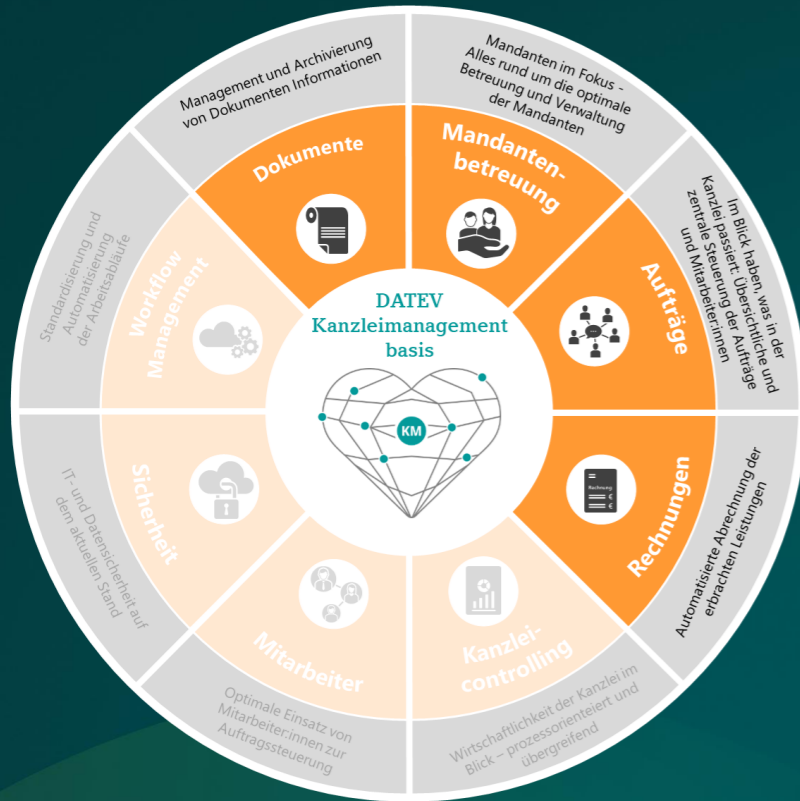

DATEV Kanzleimanagement basis
=
Nachfolgelösung
Eigenorganisation compact

DATEV Kanzleimanagement
=
Nachfolgelösung
Eigenorganisation classic

DATEV Kanzleimanagement plus
=
Nachfolgelösung
Eigenorganisation comfort

DATEV Kanzleimanagement Einstieg über MyDATEV

- Der Einstieg in DATEV Kanzleimanagement geschieht über MyDATEV.
- Der Einstieg ist über die zugehörigen Widgets (bspw. Aufträge, Rechnungen) oder das Anwendungsmenü möglich.

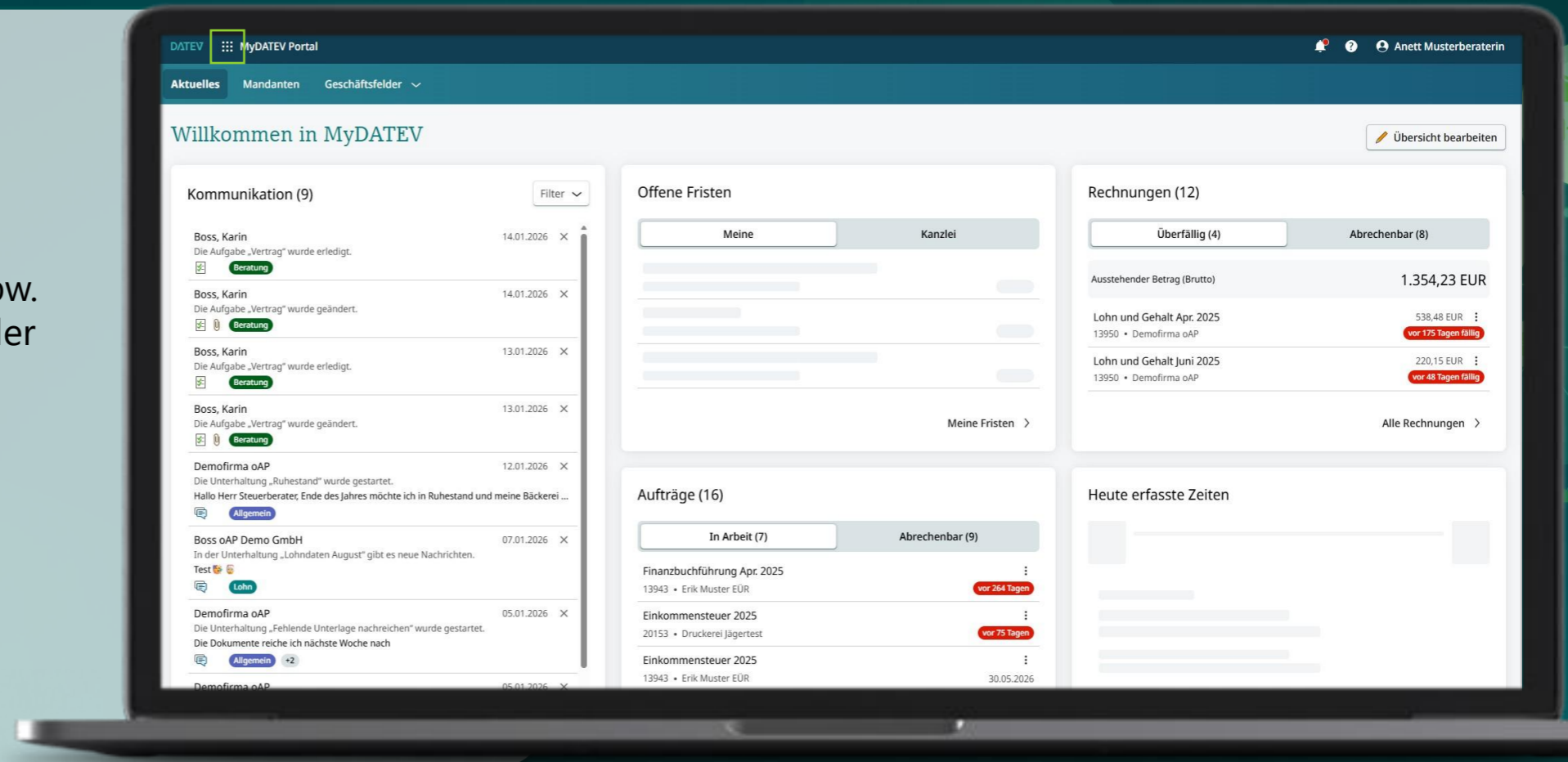

DATEV Kanzleimanagement Kanzleiboard

- Im Kanzleiboard werden alle Aufträge der Kanzlei übersichtlich dargestellt. Es dient dazu, die Kanzleiaufträge zu steuern.
- Über Filter kann das Board individuell angepasst werden, um sich bequem einen Überblick zu verschaffen.
- Über das Kanzleiboard kann der einzelne Auftrag geöffnet werden.

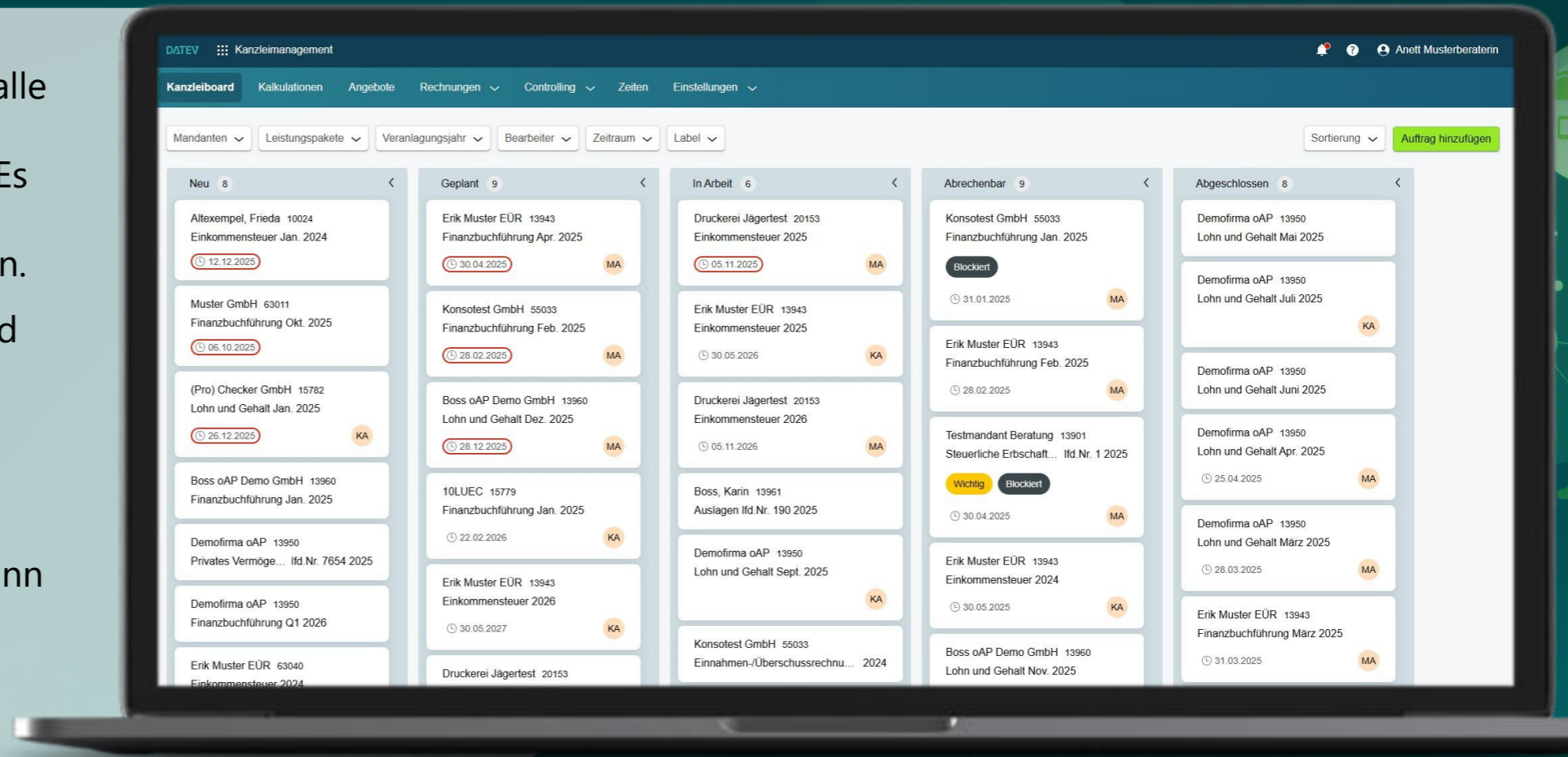

Auftragsbearbeitung - Verknüpfung zu den leistungserstellenden Anwendungen

- Aus dem Auftrag gelangen Sie mit einem Klick in die dazugehörige leistungserstellende Anwendung, um die Leistung zu bearbeiten.
- Über das Kanzleimanagement-Icon gelangen Sie jederzeit zurück in das entsprechende Auftrag und erfassen hier die Zeiten, die dann automatisiert in den Rechnungsentwurf und die Controlling-Sichten übernommen werden.

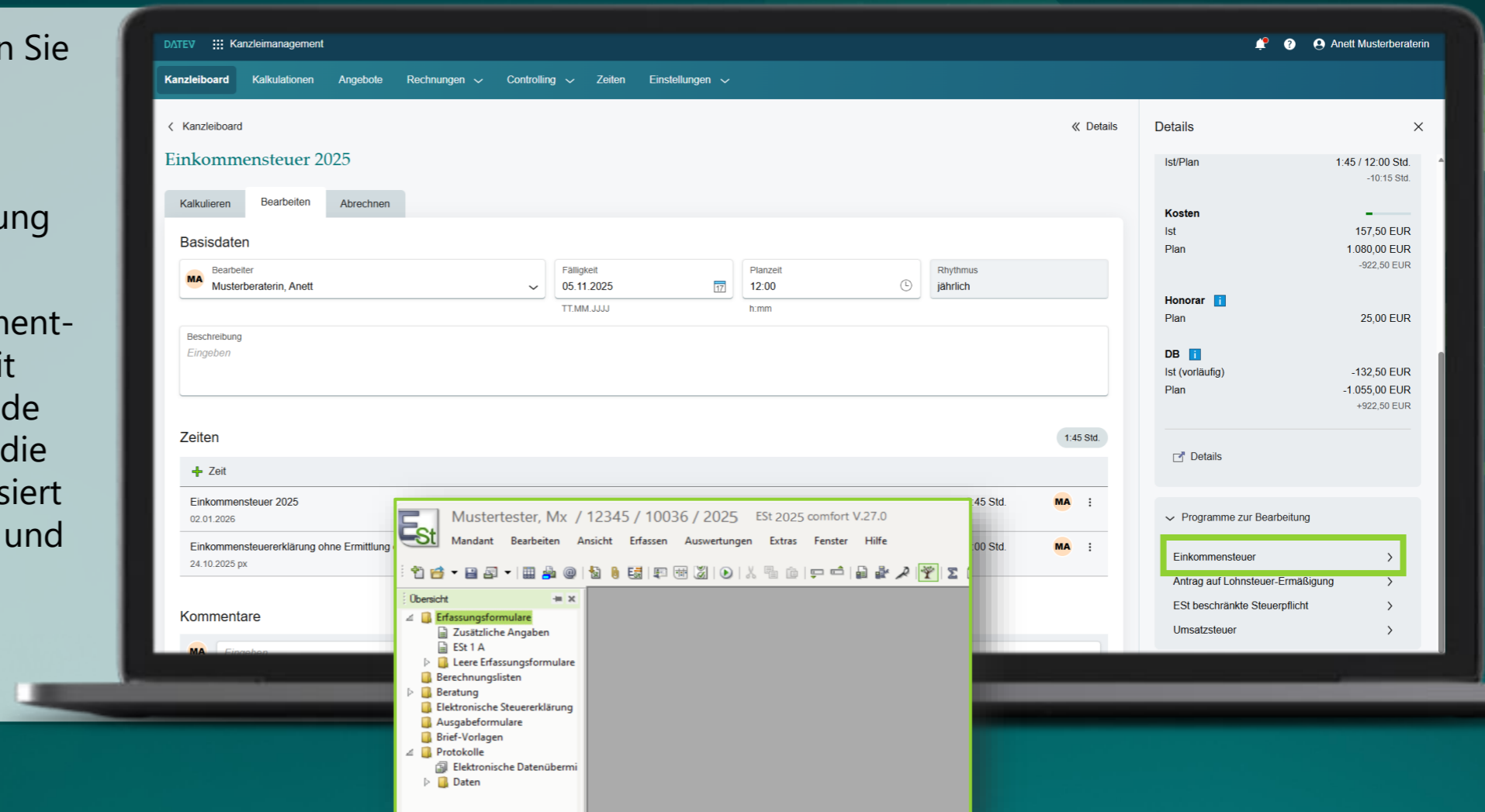

The screenshot displays the DATEV Kanzleimanagement software interface. The main window shows the 'Einkommensteuer 2025' task details, including a 'Basisdaten' section with fields for 'Bearbeiter' (Musterberaterin, Anett), 'Fälligkeit' (05.11.2025), 'Planzeit' (12:00), and 'Rhythmus' (jährlich). Below this is a 'Zeiten' section with a table listing tasks and their durations. A 'Kommentare' section is also visible. On the right, a 'Details' sidebar shows financial data for 'Ist/Plan' and 'Kosten/Honorar/DB'. A file explorer window is overlaid on the bottom, showing a directory structure for 'Einkommensteuer' with subfolders like 'Erfassungsformulare', 'Berechnungslisten', and 'Beratung'.

Kosten	Ist	Plan
Ist	157,50 EUR	1.080,00 EUR
Plan		-922,50 EUR

Honorar	Plan
Plan	25,00 EUR

DB	Ist (vorläufig)	Plan
Ist (vorläufig)	-132,50 EUR	-1.055,00 EUR
Plan		+922,50 EUR

Rechnungsentwurf

- In der Rechnung können individuelle Textbausteine für Anschreiben und Schlusstext angelegt werden.
- Für das Rechnungslayout kann ein Briefpapier (PDF/PNG-Format) nach DIN Norm 5008 oder das Kanzleilogo hinterlegt werden.
- Die Rechnung kann als E-Rechnung versandt, nach DATEV Unternehmen online oder als PDF ausgegeben werden.

Basisdaten

Rechnungsadresse: Druckerei Jägerstest, Richard-Test-Ring 2, 56000 Koblenz, Deutschland

Rechnungsdatum: 26.01.2026

Leistungsdatum: 26.01.2026 – 26.01.2026

Bezahlart: Überweisung

Versand: E-Rechnung ZUGFeRD 2.x | E-Mail

Einleitungstext

Textvorlage: Die in Ihrem Auftrag erbrachten Leistungen werden vereinbarungsgemäß wie folgt abgerechnet.

Grundleistungen (jährlich)

Zeitraum	Gegenstandswert*	Satz*
2023	90.000 EUR	6,50 /20

Rechnung

Die in Ihrem Auftrag erbrachten Leistungen werden vereinbarungsgemäß wie folgt abgerechnet:

Bezeichnung SBVV	Zeitraum	Wert	Tabelle	Satz	Monate	Betrag
Einkommensteuer 2024	2024	8.000 EUR	A	6,50/20		167,05 EUR
Ermittlung des Überschusses der Einnahmen über die Werbungskosten aus nichtselbst. Arbeit § 27 Abs. 1 S.1 SBVV 2025						
Ermittlung des Überschusses der Einnahmen über die Werbungskosten aus Vermögen/Verpächtn. § 27 Abs. 1 S.1 SBVV 2025	2024	00:30 Std	A	5,00 EUR		2,50 EUR
Lohnsperrhöher zum vermindern						
Gesamtsumme (Netto)						169,55 EUR
19,00% Umsatzsteuer (§ 15 S.1 SBVV) von 169,55 EUR						32,21 EUR
Rechnungsbetrag (Brutto)						201,76 EUR

Summe netto 517,40 EUR
zzgl. § 16: 20,00 EUR

Summe Leistungen 546,15 EUR
zzgl. § 16 StBVV 25,75 EUR
Gesamtsumme Netto 571,90 EUR
zzgl. USt. 108,66 EUR
Rechnungsbetrag 680,56 EUR

Umsatz 571,90 EUR
+546,90 EUR
Kosten 90,00 EUR
n.V.
DB 481,90 EUR
+456,90 EUR
Ist-Zeit 1:00 Std.
1:00 Std. langsamer

Kanzleicontrolling Controlling-Dashboard*

Mit dem Controlling-Dashboard finden sich relevante Kennzahlen rund um die Wirtschaftlichkeit an einer zentralen Stelle im Kanzleimanagement.

- Aggregierte Informationen auf der Übersichts-Ebene für die Kanzlei, die Mitarbeitenden und die Mandanten
- Detailbetrachtungen für jede Kachel zur Analyse wichtiger Kennzahlen
- Das Dashboard ergänzt die prozessbegleitenden Informationen in der Rechnungsstellung und im Auftrag.

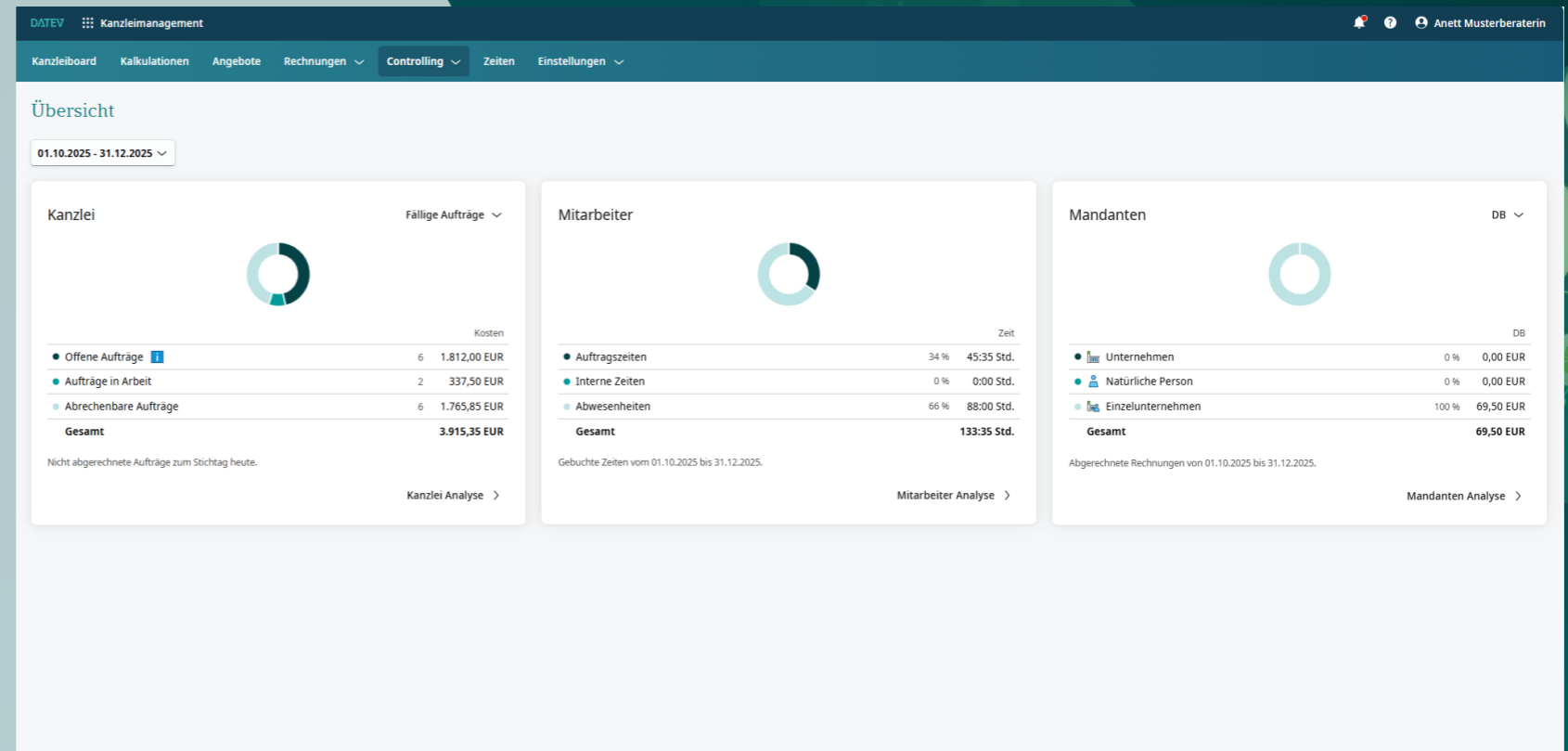

*nur in DATEV Kanzleimanagement enthalten

Eingänge* & Fristen*

- Filterung auf „Alle Eingänge“ sowie „Fristen“
- Weitere Filtermöglichkeiten: Status (Nicht kontrolliert, Kontrolliert, Erledigt), Mandant, Zuständig
- Alle Felder können in der Erfassungsmaske flexibel angepasst und bearbeitet werden, einschließlich Jahr, Mandant und mehr.
- Die Historie sorgt für Nachvollziehbarkeit des Verlaufs und die rechtssichere Dokumentation.

*nur in DATEV Kanzleimanagement enthalten

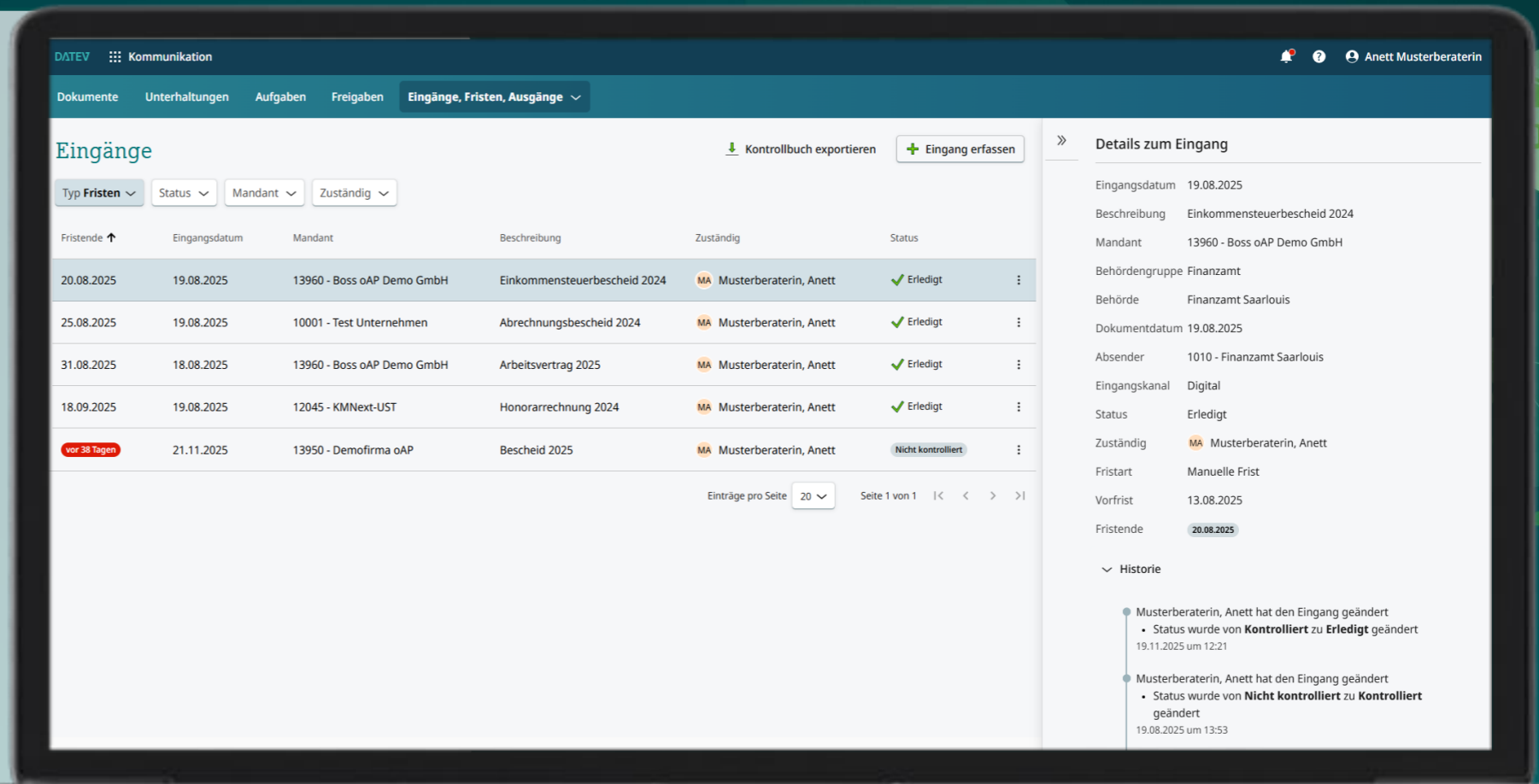

The screenshot displays the DATEV 'Eingänge' (Incomings) interface. The top navigation bar includes 'Dokumente', 'Unterhaltungen', 'Aufgaben', 'Freigaben', and 'Eingänge, Fristen, Ausgänge'. The main area shows a table of entries with columns for 'Fristende', 'Eingangsdatum', 'Mandant', 'Beschreibung', 'Zuständig', and 'Status'. A red badge indicates 'vor 38 Tagen' for the last entry. The right sidebar shows 'Details zum Eingang' for the selected entry, including 'Eingangsdatum', 'Beschreibung', 'Mandant', 'Behördengruppe', 'Behörde', 'Dokumentdatum', 'Absender', 'Eingangskanal', 'Status', 'Zuständig', 'Fristart', 'Vorfrist', and 'Fristende'. A 'Historie' section at the bottom of the sidebar shows a log of status changes.

Fristende	Eingangsdatum	Mandant	Beschreibung	Zuständig	Status
20.08.2025	19.08.2025	13960 - Boss oAP Demo GmbH	Einkommensteuerbescheid 2024	MA Musterberaterin, Anett	Erledigt
25.08.2025	19.08.2025	10001 - Test Unternehmen	Abrechnungsbescheid 2024	MA Musterberaterin, Anett	Erledigt
31.08.2025	18.08.2025	13960 - Boss oAP Demo GmbH	Arbeitsvertrag 2025	MA Musterberaterin, Anett	Erledigt
18.09.2025	19.08.2025	12045 - KMNext-UST	Honorarrechnung 2024	MA Musterberaterin, Anett	Erledigt
vor 38 Tagen	21.11.2025	13950 - Demofirma oAP	Bescheid 2025	MA Musterberaterin, Anett	Nicht kontrolliert

- Start mit der Nachfolge der Dokumentenablage
- Upload per Drag & Drop und Uploadbutton oder im neuen Dokumentenkorb
- Anzeige der Dokumente im Viewer & Bearbeitung von Metadaten eines Dokuments
- Bearbeiten von Office-Dokumenten
- Dokumente können i.V.m. MyDATEV Kanzlei für den Mandanten freigegeben werden
- Versionierung zu Dokumenten im allgemeinen Dokumentspeicher

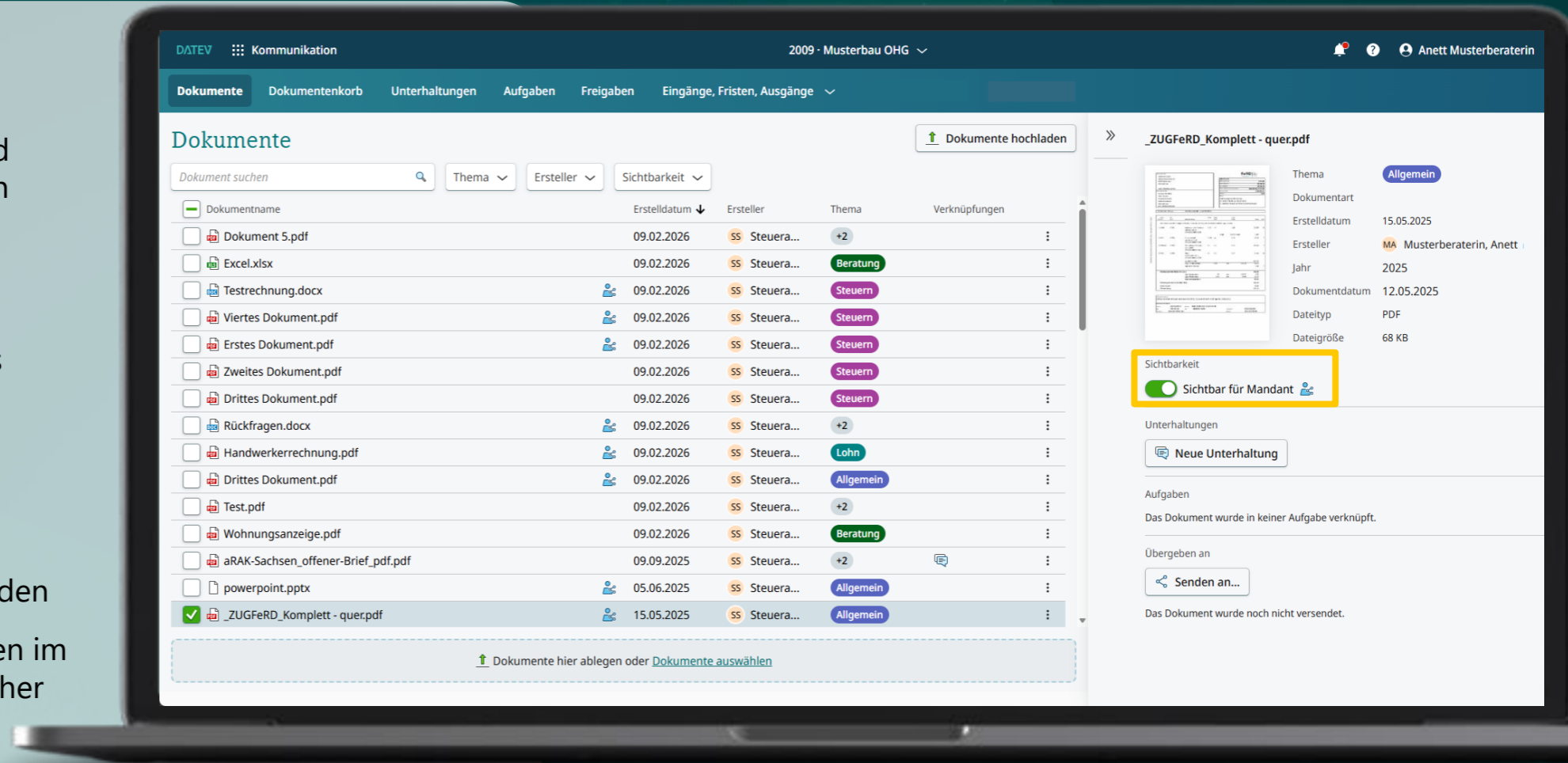

The screenshot displays the DATEV document management interface. The top navigation bar includes the DATEV logo, 'Kommunikation', and the user 'Anett Musterberaterin'. The main menu shows 'Dokumente', 'Dokumentenkorb', 'Unterhaltungen', 'Aufgaben', 'Freigaben', and 'Eingänge, Fristen, Ausgänge'. The 'Dokumente' section is active, showing a list of documents with columns for 'Dokumentname', 'Erstelldatum', 'Ersteller', 'Thema', and 'Verknüpfungen'. The selected document is '_ZUGFeRD_Komplett - quer.pdf', created on 15.05.2025 by 'SS Steuera...' with the theme 'Allgemein'. The right sidebar shows the document's metadata, including 'Thema: Allgemein', 'Erstelldatum: 15.05.2025', 'Ersteller: MA Musterberaterin, Anett...', 'Jahr: 2025', 'Dokumentdatum: 12.05.2025', 'Dateityp: PDF', and 'Dateigröße: 68 KB'. A yellow box highlights the 'Sichtbarkeit' (Visibility) section, which is currently set to 'Sichtbar für Mandant' (Visible for Mandant).

Dokumentname	Erstelldatum	Ersteller	Thema	Verknüpfungen
Dokument 5.pdf	09.02.2026	SS Steuera...	+2	
Excel.xlsx	09.02.2026	SS Steuera...	Beratung	
Testrechnung.docx	09.02.2026	SS Steuera...	Steuern	
Viertes Dokument.pdf	09.02.2026	SS Steuera...	Steuern	
Erstes Dokument.pdf	09.02.2026	SS Steuera...	Steuern	
Zweites Dokument.pdf	09.02.2026	SS Steuera...	Steuern	
Drittes Dokument.pdf	09.02.2026	SS Steuera...	Steuern	
Rückfragen.docx	09.02.2026	SS Steuera...	+2	
Handwerkerrechnung.pdf	09.02.2026	SS Steuera...	Lohn	
Drittes Dokument.pdf	09.02.2026	SS Steuera...	Allgemein	
Test.pdf	09.02.2026	SS Steuera...	+2	
Wohnungsanzeige.pdf	09.02.2026	SS Steuera...	Beratung	
aRAK-Sachsen_offener-Brief_pdf.pdf	09.09.2025	SS Steuera...	+2	
powerpoint.pptx	05.06.2025	SS Steuera...	Allgemein	
_ZUGFeRD_Komplett - quer.pdf	15.05.2025	SS Steuera...	Allgemein	

Und wie läuft die Umstellung auf DATEV Kanzleimanagement ab? – Antwort: DATEV Umstellungscockpit

DATEV Umstellungscockpit als produktübergreifendes Informationsportal sowie Navigator durch die Umstellungsprozesse

- Übersicht zu allen anstehenden, laufenden und abgeschlossenen Umstellungen
- Information zu Umstellung und Produkt
- Klare Aufstellung der vorbereitenden Schritte → Checkliste
- Termin- und ereignisgesteuerte Benachrichtigungen

The screenshot displays the DATEV Umstellungscockpit interface. At the top, it shows the user's name 'Sven Steuermann' and navigation tabs for 'Dashboard', 'Umstellungen', and 'FAQ'. The main content area is divided into several sections:

- Offene Umstellung (2) | Erledigte Umstellung (0)**: A summary of migration status.
- Aktueller Stand meiner Umstellungen**: Two progress bars for 'Abschlussprüfung Konsolidierung (intern)' (marked 'Umstellen') and 'DATEV Eigenorganisation compact' (marked 'Vorbereiten').
- Mein Zeitausblick**: A Gantt chart showing the timeline for 'DATEV Eigenorganisation compact' and 'DATEV EO classic mit Dokumenten' across quarters Q1 to Q4 of 2027.
- FAQ**: A list of frequently asked questions.
- Kontakt**: Information on how to reach customer service.
- Umstellungstabelle**: A table summarizing the migration phases.

Umstellung	Vorbereitungsphase	Umstellungsphase
DATEV Eigenorganisation compact DATEV Kanzleimanagement basis	-	01.01.26 - 30.09.26
Abschlussprüfung Konsolidierung (intern) DATEV Abschlusskonsolidierung	-	26.01.26 - 25.02.26
DATEV EO classic mit Dokumenten DATEV Kanzleimanagement	21.06.26 - 25.06.26	26.06.26 - 20.10.26

06. KI-Update

DATEV Sneak Preview

1 x pro Jahr – 2 Termine

DATEV Sneak-Preview online – Einblicke in die Produktentwicklung erhalten

In kurzen Sessions erfahren Sie von unseren Produktverantwortlichen gemeinsam mit Expertinnen und Experten aus dem Außendienst, **was aktuell in der Produktentwicklung passiert, und welche Konzepte und Lösungen umgesetzt werden.**

DATEV Sneak-Preview 

<https://go.datev.de/sneakpreview/>

Termine und Anmeldung 

27. Oktober 2026 09:30 - 12:00 Uhr (aktuell ~350 Plätze frei)

28. Oktober 2026 09:30 - 12:00 Uhr (aktuell ~700 Plätze frei)

Sneak-Preview Unterlagen 2025 

DATEV Automatisierungsservice Rechnungen



DATEV Automatisierungsservice Bank

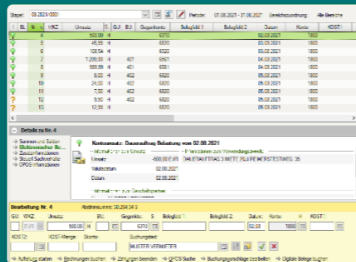

DATEV Liquiditätsmonitor online

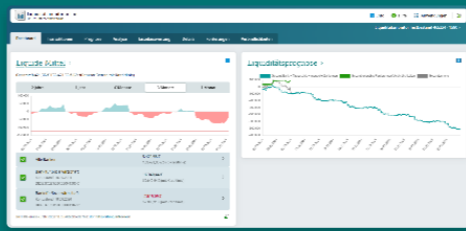

DATEV Datenprüfung

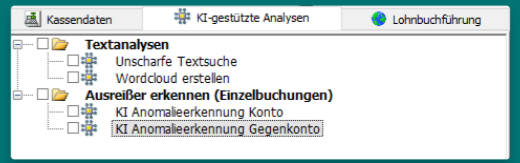

- Textanalysen
 - Unschärfe Textsuche
 - Wordcloud erstellen
- Ausreißer erkennen (Einzelbuchungen)
 - KI Anomalieerkennung Konto
 - KI Anomalieerkennung Gegenkonto

DATEV Personal-Benchmark online



DATEV Einspruchsgenerator

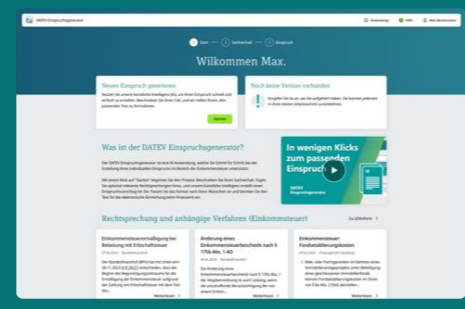

DATEV LEXchat in LEXinform plus



Im DATEV-Service

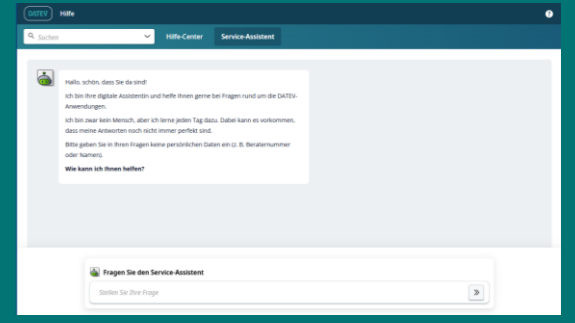

Der DATEV Service-Assistent hilft bei Fragen rund um die DATEV-Anwendungen

Aufruf über [DATEV Service-Assistent - DATEV Hilfemenü](#) 

Bitte merken - Helpcenter: isa.datev.de



Fragen Sie den Service-Assistent

Tipp: Den Dialog nach Beantwortung der Frage schließen.
Sonst wird die Unterhaltung bei der nächsten Frage im falschen Kontext fortgesetzt.



Das **zukünftige zentrale Wissens-Ökosystem von DATEV**, das Fachrecherche, Hilfeinhalte und perspektivisch KI-Unterstützung an einem Ort zusammenführt

Mit einer einzigen Suche Inhalte durchsuchen ohne Systeme zu wechseln

DATEV LEXinform (plus)

DATEV Hilfe-Center

angebundenen

Partner-Fachdatenbanken

(z. B. Fachverlage NWB und Haufe)

Wer kann die Plattform nutzen?

Zugang zur Plattform selbst:
ohne Zusatzkosten

Quellenübergreifende Suche:
LEXinform classic oder **comfort**
Abonnement

bisherige **LEXinform Verlagsrecherche**
wurde eingestellt

Wie geht es weiter?

Für **2026** sind weitere Ausbaustufen geplant, u. a.:

Erweiterte **Filterfunktionen** auch für Partnerinhalte

Überarbeitete Startseite

Integration von **LEXchat**, **Bots der Partner** und dem **DATEV Hilfe-Center**

Schritthafter Ausbau **KI-gestützter Funktionen**

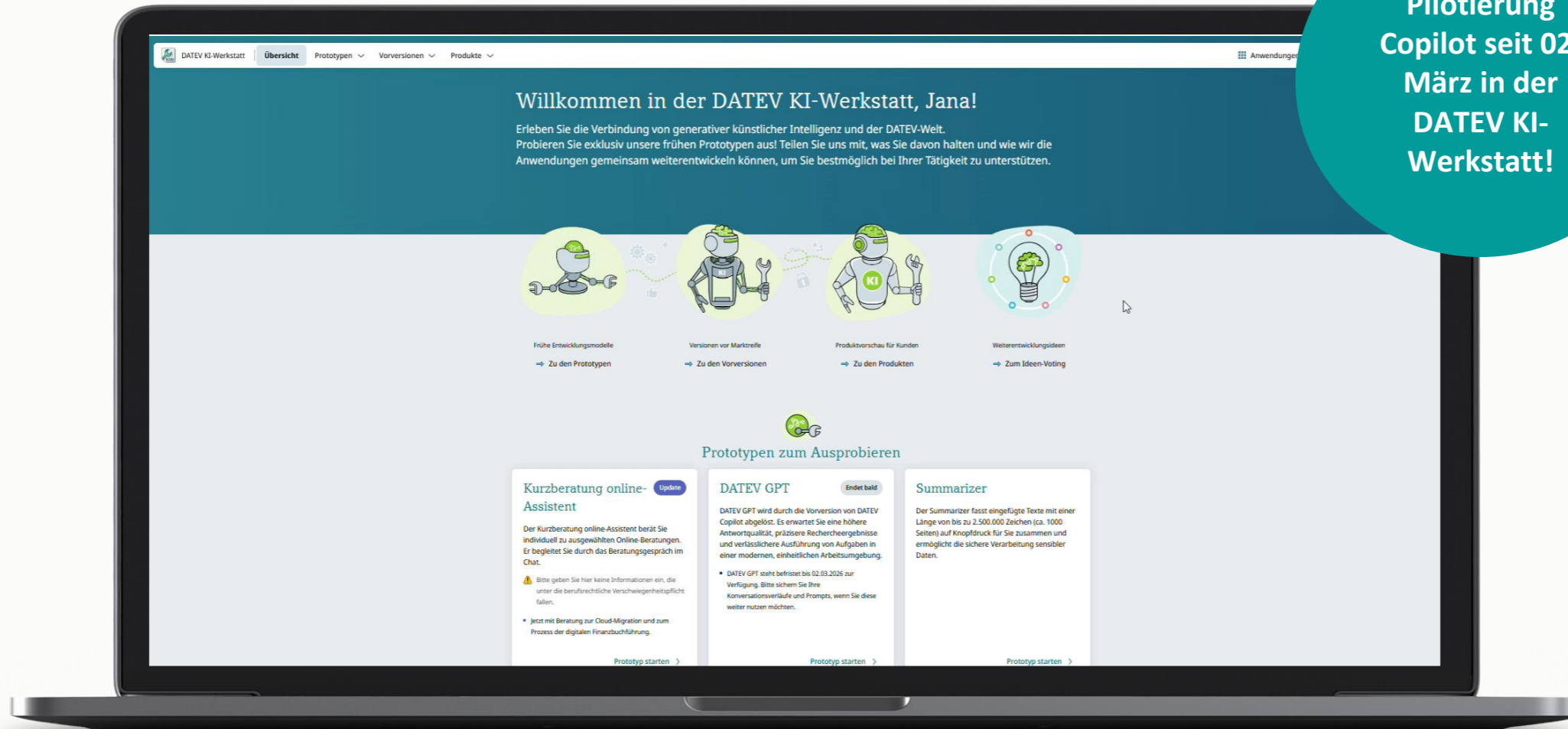

Pilotierung Copilot seit 02. März in der DATEV KI-Werkstatt!

Einordnung des DATEV Copilot im DATEV-Gesamtportfolio

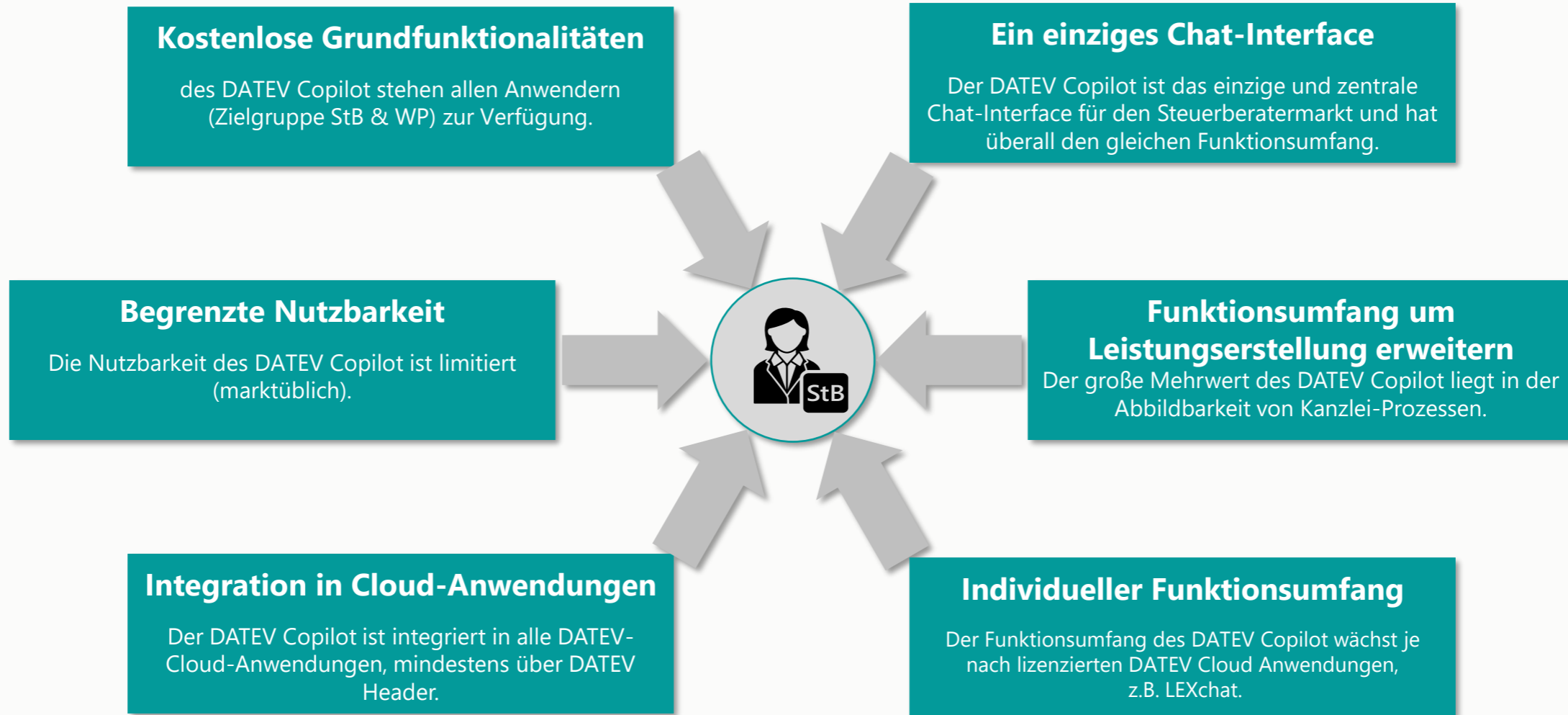

Rechnungswesen



DATEV Automatisierungsservice Rechnungen

Qualitätsverbesserungen durch neue generative KI-Modelle, z. B. bei Vorhersagen aufgeteilter Buchungen

DATEV Automatisierungsservice Bank

Kann jetzt auch für PIN/TAN-Einzelfahrten genutzt werden

Gemeinsamer Datenanalyseservice für FIBU, JA, WP

Prüfung auf Fehler und Auffälligkeiten im Buchungsbestand, insbesondere zum Monatsabschluss

Wissen



DATEV LEXinform

als Teil der neuen DATEV Wissensplattform. Mit nur einer Anfrage werden die Fachinhalte von DATEV LEXinform sowie die der eingebundenen Partnerdatenbanken durchsucht

Verlags Chatbots

Integration der KI-Bots der Partner in die DATEV Wissensplattform, um einen Vergleich zu ermöglichen

Steuern



Tax Automation

Zuordnung steuerlicher Sachverhalte

go.datev.de/ki

Informationen zu DATEV KI

Zugang zur KI-Werkstatt



go.datev.de/shop

Seminare

Fachliteratur

verfügbare Produkte

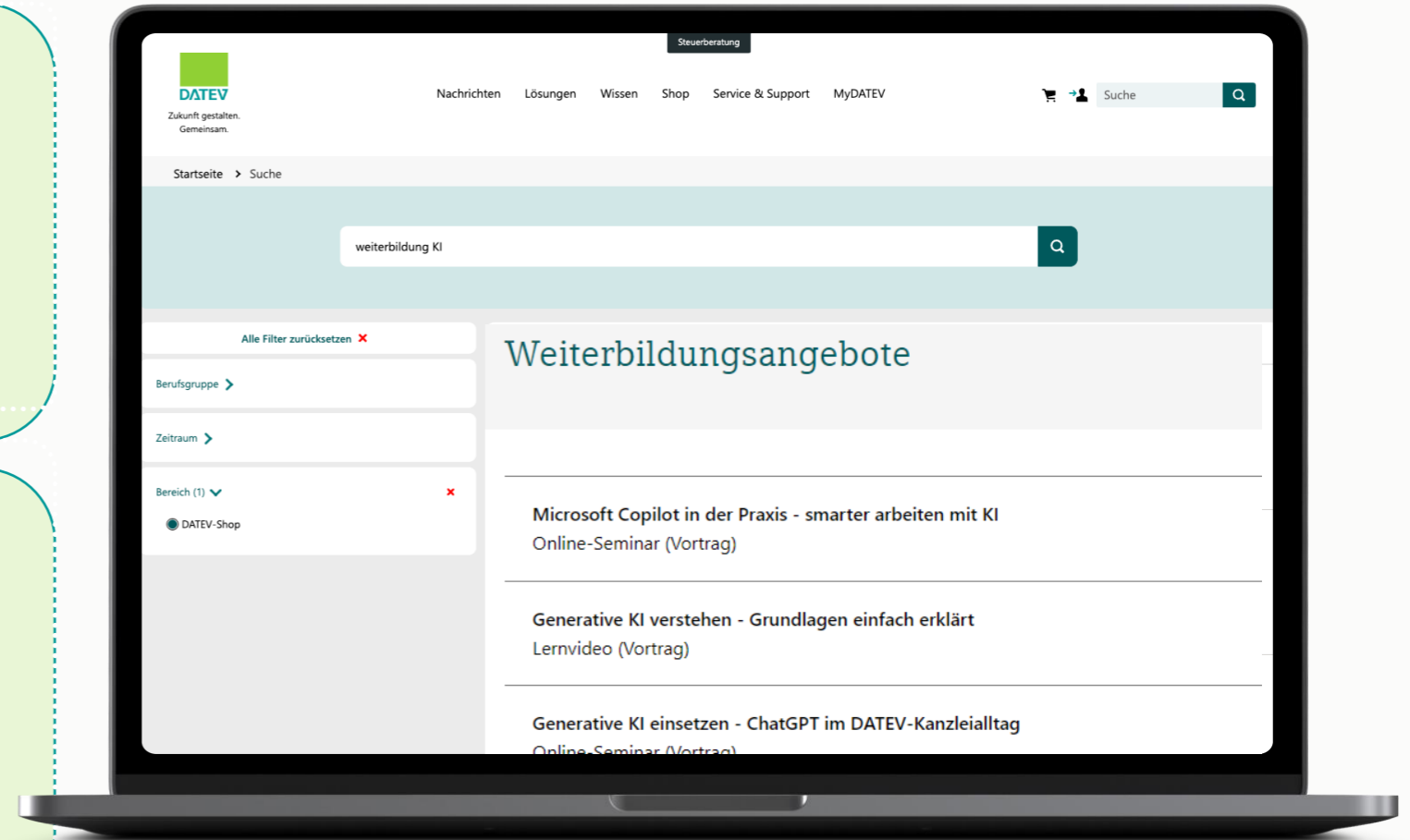

07. Feedback Termine Abschluss

Workshop für IT-Administratoren - Herbst 2026

Key Account Management | IT-Consulting

Termine

Link zur Anmeldung 

13.10.2026	Berlin
14.10.2026	Hamburg
15.10.2026	Hannover
27.10.2026	Stuttgart
28.10.2026	München
29.10.2026	Nürnberg
03.11.2026	Dortmund
04.11.2026	Köln
05.11.2026	Frankfurt

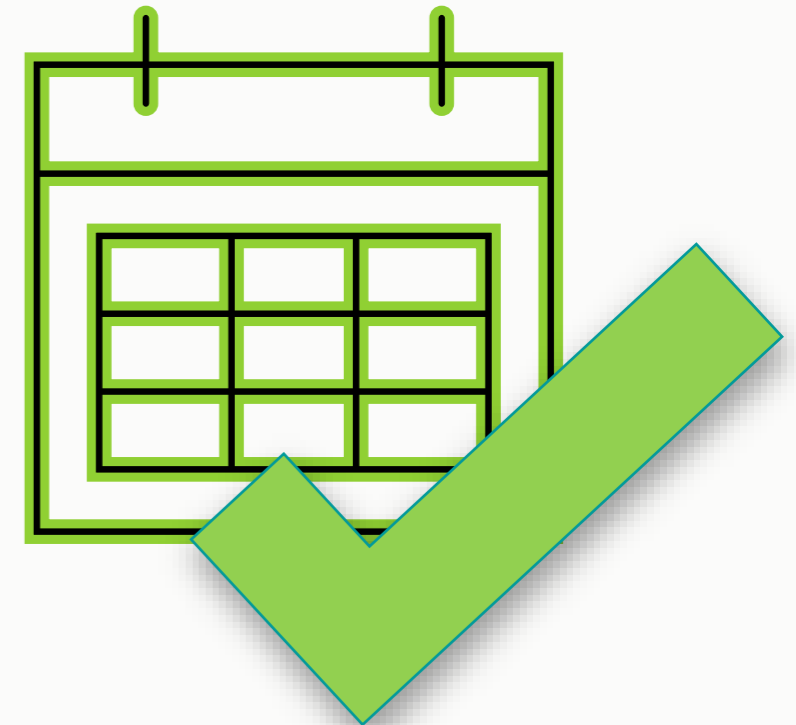
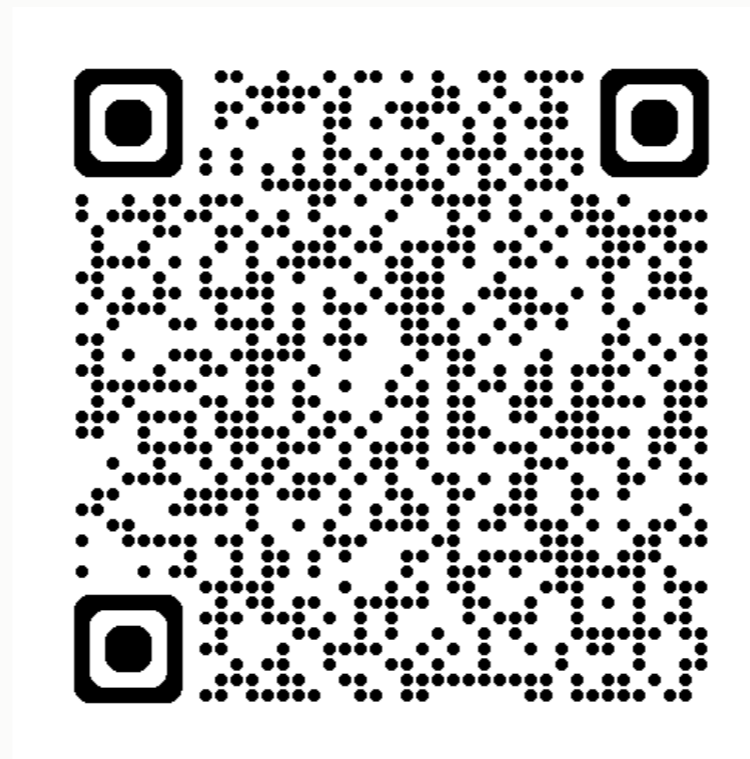

Workshop für IT-Administratoren - Feedback

Fragen?

Anmerkungen?

Ideen?

Wünsche?

Unterlagen

Link: go.datev.de/admin-workshop 





Zukunft gestalten. Gemeinsam.